

**TESK**



**CM/SHM/SEM**

Горизонтальные многоступенчатые  
центробежные насосы

## Общие данные

В состав серии CM, SHM, SEM входят нормальнонасосывающие, горизонтальные, многоступенчатые центробежные насосы. Конструкция – моноблочная, рабочие колёса приводятся во вращение удлинённым валом электродвигателя. Проточная часть формируется последовательно установленными рабочими колёсами с диффузорами, направляющими поток с выхода одной ступени на вход следующей. Насос имеет общее опорное основание. Конструкция насосов CM предусматривает возможность демонтажа электродвигателя и проточной части без отсоединения трубопроводов. Подключение трубопроводов - резьбовое (горизонтальный вход и вертикальный выход). Высокоточная балансировка рабочего колеса снижает осевую нагрузку на упорный подшипник двигателя, продлевая срок его службы. С учетом специфики применения насосов: в промышленности и в строительстве, выделены три типа: CM, SHM, SEM. Насосы серии CM, SHM, SEM имеют отличительную компактную конструкцию и высокий КПД. Корпусные элементы и проточная часть выполнены из нержавеющей стали. Корпус насоса прижимается к фланцу двигателя (для насосов CM – к фонарю) через кольцевое уплотнение стяжными шпильками. В отличие от CM серии, насосы SHM и SEM не имеют внутренней камеры, поэтому вода из диффузора последней ступени подается напрямую в выходной патрубок.

## Перекачиваемая среда

Температура жидкости:

- минус 15°C~+70°C (стандартное исполнение)
- минус 15°C~+105°C (высокотемпературное исполнение)

## Температура окружающего воздуха

Температура воздуха в зоне размещения насосного агрегата не должна превышать +40°C, высота установки - не более 1000м над уровнем моря. В случае превышения любого из указанных параметров, следует увеличить номинальную мощность электродвигателя с учетом повышающего коэффициента.

## Электродвигатель

- Полностью герметизированный 2-полюсный стандартный мотор с воздушным охлаждением
- Пылевлагозащита: IP55
- Класс изоляции: F

Напряжение, В	Мощность, кВт
220/380	0.37~3
380/660	4~4.4

## Графики рабочих характеристик

Рабочие кривые построены на основании следующих данных:

- Использовался электродвигатель с частотой вращения 2900 или 2950 об./мин
- Погрешность соответствует ГОСТ ISO 9906-2015
- Характеристики жидкости при проведении измерений для получения рабочих характеристик: вода с кинематической вязкостью 1мм<sup>2</sup>/с и температурой 20°C
- Данные графиков получены для диапазона рабочих характеристик насоса

## Условия эксплуатации насоса

Перекачиваемая среда: чистая, негорючая и невзрывоопасная жидкость, без содержания твердых частиц или волокнистых компонентов;

Установка насоса допускается в отапливаемом помещении для предотвращения образования конденсата внутри корпуса электродвигателя.

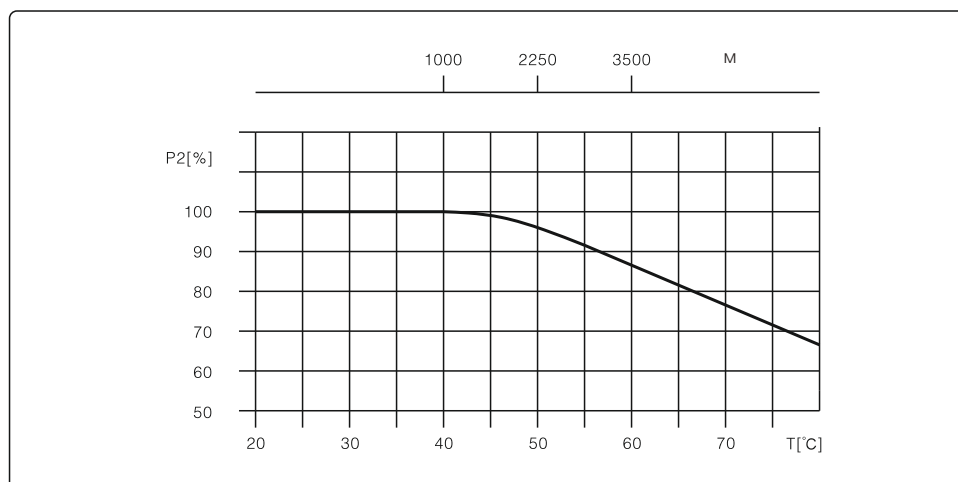

## Диапазон рабочих характеристик

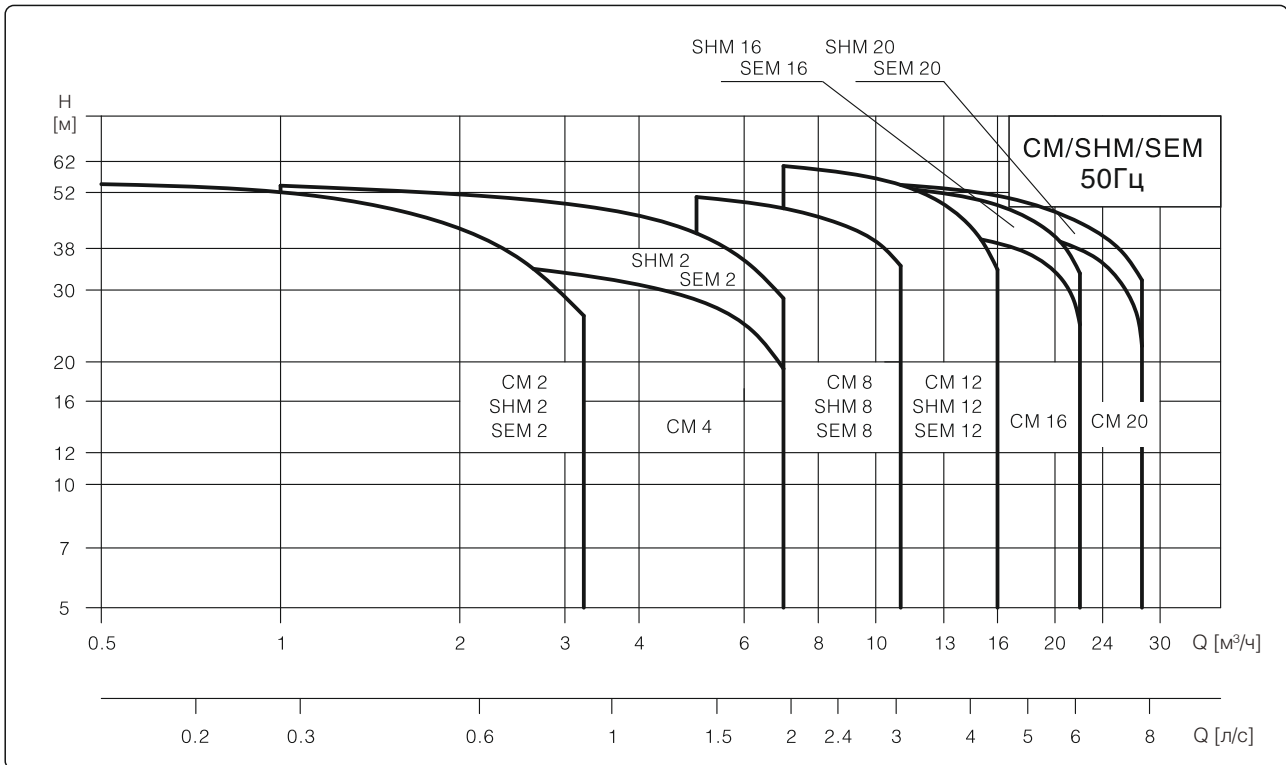

## Минимальные условия на всасывании насоса, NPSH (чистый положительный напор на всасывании)

Кавитация может возникнуть, если во время работы водяного насоса существуют следующие условия:

- Резервуар для воды или бассейн находятся ниже входного отверстия водяного насоса;
- Высокая температура жидкости;
- Фактический расход значительно превышает номинальную пропускную способность
- Давление на входе в насос ниже давления паров перекачиваемой жидкости
- Во избежание кавитации убедитесь, что на стороне всасывания насоса имеется минимальное давление.

Расчет минимального давления на входе в насос

$$H = P_b \times 10,2 - NPSH - H_f - H_v$$

$P_b$  - барометрическое давление, в барах.

На уровне моря барометрическое давление может быть принято равным 1 бар.

NPSH - параметр насоса, характеризующий всасывающую способность, в метрах водяного столба. Может быть получен по кривой при максимальном расходе — насоса.

$H_f$  - Потери на трение в подводящем трубопроводе при максимальной подаче насоса, в метрах водяного столба.

$H_v$  - давление насыщенных паров жидкости, в метрах водяного столба. (Может быть получено по таблице давления насыщенных паров, где  $H_v$  зависит от температуры жидкости)

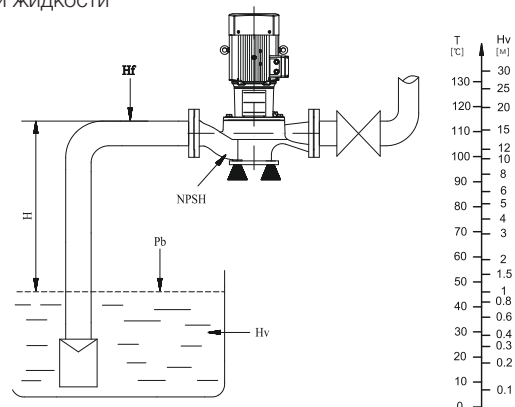

Максимальные условия на всасывании насоса

## Расшифровка условного обозначения

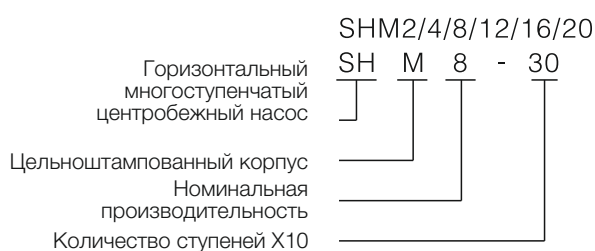

## Применение

### Водоснабжение

- Фильтрация воды
- Повышение давления предприятий
- Системы кондиционирования
- Промышленная вентиляция

### Повышение давления в промышленности

- Очистные сооружения
- Система промывки под высоким давлением
- Автомойки

### Перемещение жидкостей в промышленности

- Охлаждающая система кондиционирования воздуха
- Подпитка котлов
- Подача воды на конденсаторы и градирни

### Водоподготовка

- Система ультрафильтрации
- Система обратного осмоса
- Система дистилляции
- Сеперация

### Ирригация

- Орошение по площадям
- Дождевальное орошение
- Капельное орошение
- Орошение теплиц

### Конструкция CM2,4,8,12,16,20

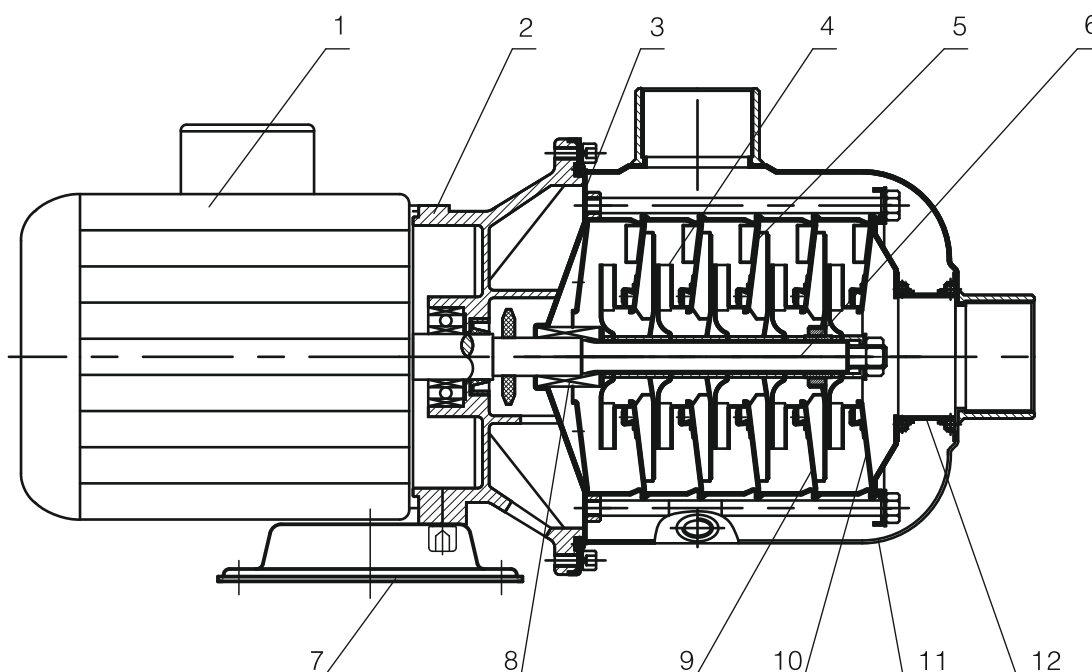

### Материал CM2,4,8,12,16,20

№.	Компонент	Применяемый материал	GB	EN DIN	AISI/ASTM	Аналог ГОСТ
1	Электродвигатель	/	/	/	/	/
2	Фонарь	Сплав алюм.	/	/	/	AK8M
3	Седло прокладки	Нерж. сталь	GB/T20878-06Cr19Ni10	EN 10088-1.4301	AISI304	ст.08X18H10
4	Рабочее колесо	Нерж. сталь	GB/T20878-06Cr19Ni10	EN 10088-1.4301	AISI304	ст.08X18H10
5	Паспортная табл.	Нерж. сталь	GB/T20878-06Cr19Ni10	EN 10088-1.4301	AISI304	ст.08X18H10
6	Диффузор	Нерж. сталь	GB/T20878-06Cr19Ni10	EN 10088-1.4301	AISI304	ст.08X18H10
7	Удлин. секция вала	Нерж. сталь	/	/	/	18кп
8	Торц. уплотнение	/	/	/	/	/
9	Корп. напр. аппарата	Нерж. сталь	GB/T20878-06Cr19Ni10	EN 10088-1.4301	AISI304	ст.08X18H10
10	Вход.напр. аппарат	Нерж. сталь	GB/T20878-06Cr19Ni10	EN 10088-1.4301	AISI304	ст.08X18H10
11	Корпус нап. камеры	Нерж. сталь	GB/T20878-06Cr19Ni10	EN 10088-1.4301	AISI304	ст.08X18H10
12	Входной патрубок	Нерж. сталь	GB/T20878-06Cr19Ni10	EN 10088-1.4301	AISI304	ст.08X18H10

**Конструкция SHM2,4,8,12,16,20**

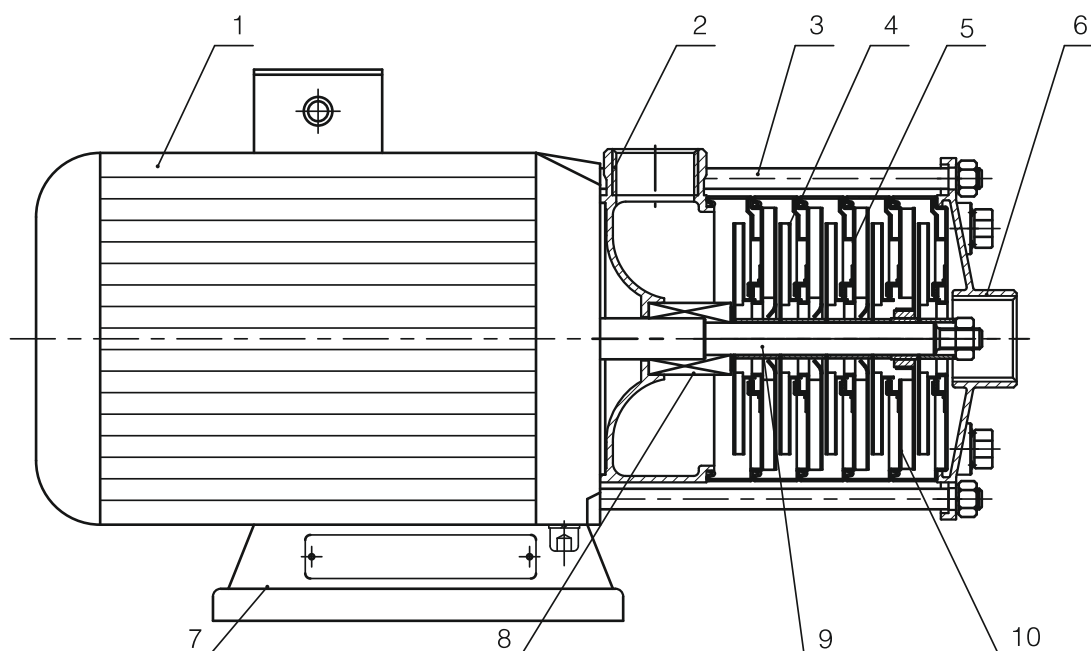

**Материал SHM2,4,8,12,16,20**

No	Компонент	Применяемый материал	GB	EN DIN	AISI/ASTM	Аналог ГОСТ
1	Электродвигатель	Нерж. сталь	/	/	/	ст.08X18H10
2	Напорный патрубок	Нерж. сталь	GB/T20878-06Cr19Ni10	EN 10088-1.4301	AISI304	ст.08X18H10
3	Стяжная шпилька	Нерж. сталь	GB/T20878-06Cr19Ni10	EN 10088-1.4301	AISI304	ст.08X18H10
4	Рабочее колесо	Нерж. сталь	GB/T20878-06Cr19Ni10	EN 10088-1.4301	AISI304	ст.08X18H10
5	Диффузор	Нерж. сталь	GB/T20878-06Cr19Ni10	EN 10088-1.4301	AISI304	ст.08X18H10
6	Крышка входная	Нерж. сталь	GB/T20878-06Cr19Ni10	EN 10088-1.4301	AISI304	ст.08X18H10
7	Опорное основан.	Нерж. сталь	/	/	/	18кп
8	Торц. уплотнение	/	/	/	/	/
9	Удлин. секция вала	Нерж. сталь	GB/T20878-06Cr19Ni10	EN 10088-1.4301	AISI304	ст.08X18H10
10	Корп. напр. аппарата	Нерж. сталь	GB/T20878-06Cr19Ni10	EN 10088-1.4301	AISI304	ст.08X18H10

### Конструкция SEM2,4,8,12,16,20

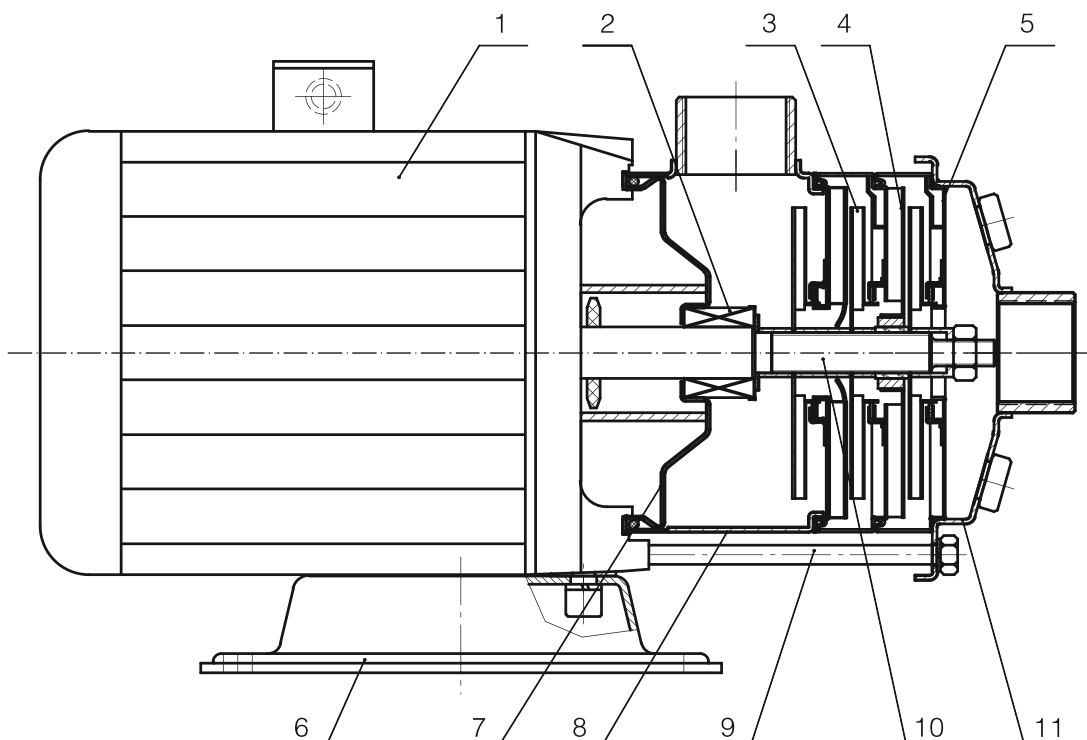

### Материал SEM2,4,8,12,16,20

No.	Компонент	Применяемый материал	GB	EN DIN	AISI/ASTM	Аналог ГОСТ
1	Электродвигатель	/	/	/	/	
2	Торц. уплотнение	/	/	/	/	
3	Рабочее колесо	Нерж. сталь	GB/T20878-06Cr19Ni10	EN 10088-1.4301	AISI304	ст.08X18H10
4	Диффузор	Нерж. сталь	GB/T20878-06Cr19Ni10	EN 10088-1.4301	AISI304	ст.08X18H10
5	Корп. напр. аппарата	Нерж. сталь	GB/T20878-06Cr19Ni10	EN 10088-1.4301	AISI304	ст.08X18H10
6	Опорное основан.	Нерж. сталь	/	/	/	18кп
7	Корпус насоса	Нерж. сталь	GB/T20878-06Cr19Ni10	EN 10088-1.4301	AISI304	ст.08X18H10
8	Стяжная шпилька	Нерж. сталь	GB/T20878-06Cr19Ni10	EN 10088-1.4301	AISI304	ст.08X18H10
9	Удлин. секция вала	Нерж. сталь	GB/T20878-06Cr19Ni10	EN 10088-1.4301	AISI304	ст.08X18H10
10	Крышка входная	Нерж. сталь	GB/T20878-06Cr19Ni10	EN 10088-1.4301	AISI304	ст.08X18H10

**CM Общие данные**

Параметр	CM2	CM4	CM8	CM12	CM16	CM20
Ном.производ, м3/ч	2	4	8	12	16	20
Раб. расход, м3/ч	0.6~3.2	1~7	5~11	7~16	8~22	10~28
Раб. расход, л/с	0.17~0.89	0.28~1.9	1.39~3	1.9~4.4	2.2~6.1	2.8~7.8
Макс. давление, бар	5.3	3.7	5	6	3.9	3.9
Мощность, кВт	0.37~0.75	0.37~0.75	0.75~2.2	1.2~3	2.2~3	2.2~4
Температура, °C			-15~105			
Макс.эффектив., %	46	58	62	63	66	69
Резьбовое подключение						
Выход	Rp1	Rp1	Rp2	Rp2	Rp2	Rp2
Вход	Rp1	Rp1 $\frac{1}{4}$	Rp2	Rp2	Rp2	Rp2

**SHM Общие данные**

Параметр	SHM ,SEM2	SHM ,SEM4	SHM ,SEM8	SHM ,SEM12	SHM ,SEM16	SHM ,SEM20
Ном.производ, м3/ч	2	4	8	12	16	20
Раб. расход, м3/ч	0.6~3.2	1~7	5~11	7~16	8~22	10~28
Раб. расход, л/с	0.17~0.89	0.28~1.9	1.39~3	1.9~4.4	2.2~6.1	2.8~7.8
Макс. давление, бар	5.3	5.6	5	6	5.3	5.3
Мощность, кВт	0.37~0.75	0.37~1.1	0.75~2.2	1.2~3	2.2~4	2.2~4.4
Температура, °C			-15~105			
Макс.эффектив., %	46	58	62	63	66	69
Резьбовое подключение						
Выход	Rp1	Rp1	Rp1 $\frac{1}{4}$	Rp1 $\frac{1}{2}$	Rp2	Rp2
Вход	Rp1	Rp1 $\frac{1}{4}$	Rp1 $\frac{1}{2}$	Rp1 $\frac{1}{2}$	Rp2	Rp2

**SEM Общие данные**

Параметр	SHM ,SEM2	SHM ,SEM4	SHM ,SEM8	SHM ,SEM12	SHM ,SEM16	SHM ,SEM20
Ном.производ, м3/ч	2	4	8	12	16	20
Раб. расход, м3/ч	0.6~3.2	1~7	5~11	7~16	8~22	10~28
Раб. расход, л/с	0.17~0.89	0.28~1.9	1.39~3	1.9~4.4	2.2~6.1	2.8~7.8
Макс. давление, бар	5.3	5.6	5	6	5.3	5.3
Мощность, кВт	0.37~0.75	0.37~1.1	0.75~2.2	1.2~3	2.2~4	2.2~4.4
Температура, °C			-15~105			
Макс.эффектив., %	46	58	62	63	66	69
Резьбовое подключение						
Выход	Rp1	Rp1	Rp1 $\frac{1}{4}$	Rp1 $\frac{1}{2}$	Rp2	Rp2
Вход	Rp1	Rp1 $\frac{1}{4}$	Rp1 $\frac{1}{2}$	Rp1 $\frac{1}{2}$	Rp2	Rp2

### Рабочие характеристики

Модель насоса	Мощность		Q [м³/ч]	0.6	1.2	1.6	2	2.4	2.8	3.2
	(кВт)	(л.с.)								
CM2-20	0.37	0.5	H [м]	18.6	17.6	16	15	13.5	10.6	9.3
CM2-30	0.37	0.5		27.7	26	24	22	19.5	16.5	13.5
CM2-40	0.55	0.75		35.7	34	32	29	25.5	23.5	19
CM2-50	0.55	0.75		45	42	39	36	33	28	24.5
CM2-60	0.75	1		53	50	47.5	43.5	39	34	29.5

### Массогабаритные характеристики

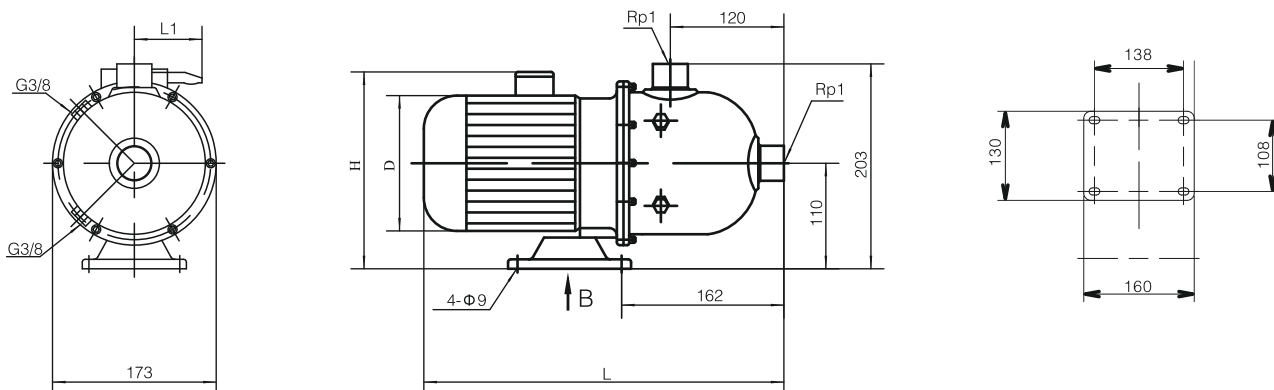

Двигатель	Модель насоса	Размеры, мм				Масса, кг
		L	D	H	L1	
3ph/1ph	CM2-20	400	140	215/230	/96	13
	CM2-30	400	140	215/230	/96	13
	CM2-40	400	140	215/230	/96	13
	CM2-50	400	140	215/230	/96	13
	CM2-60	435	155	225/245	/100	14

**Рабочие характеристики**

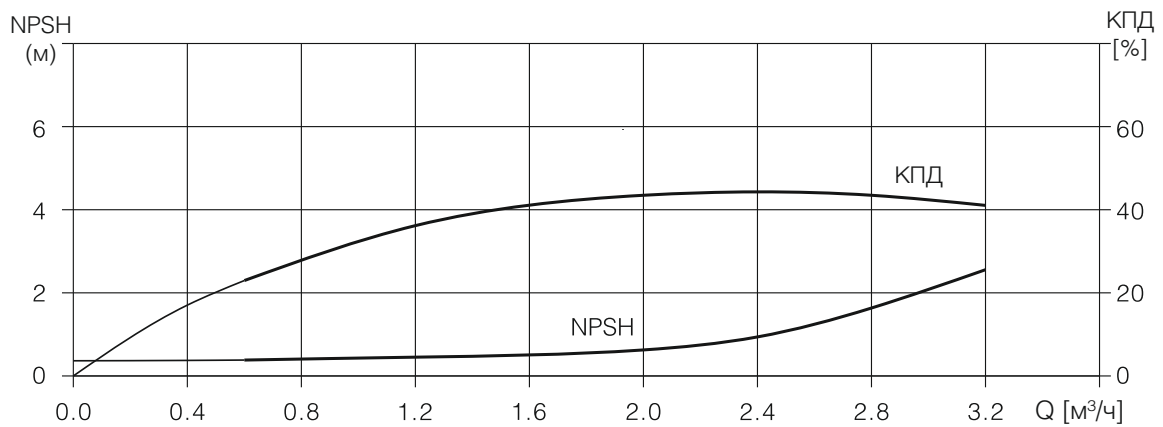
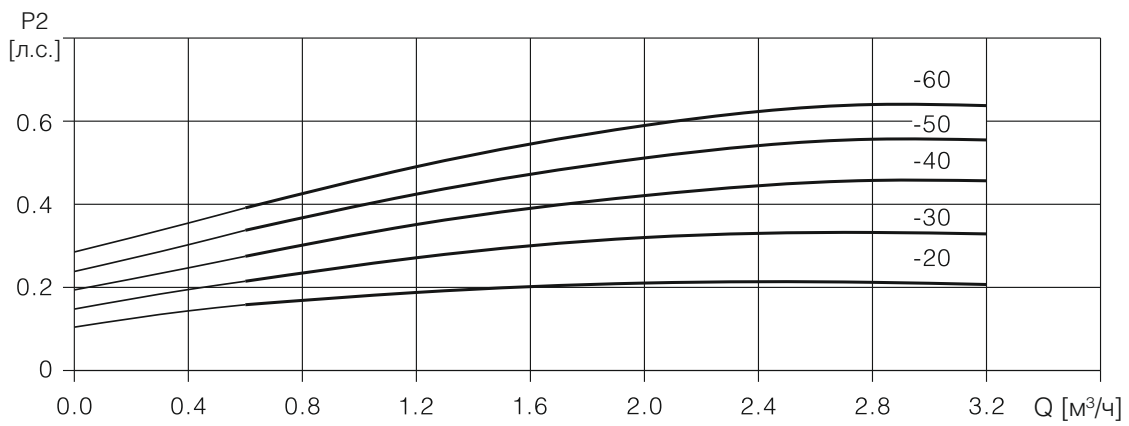
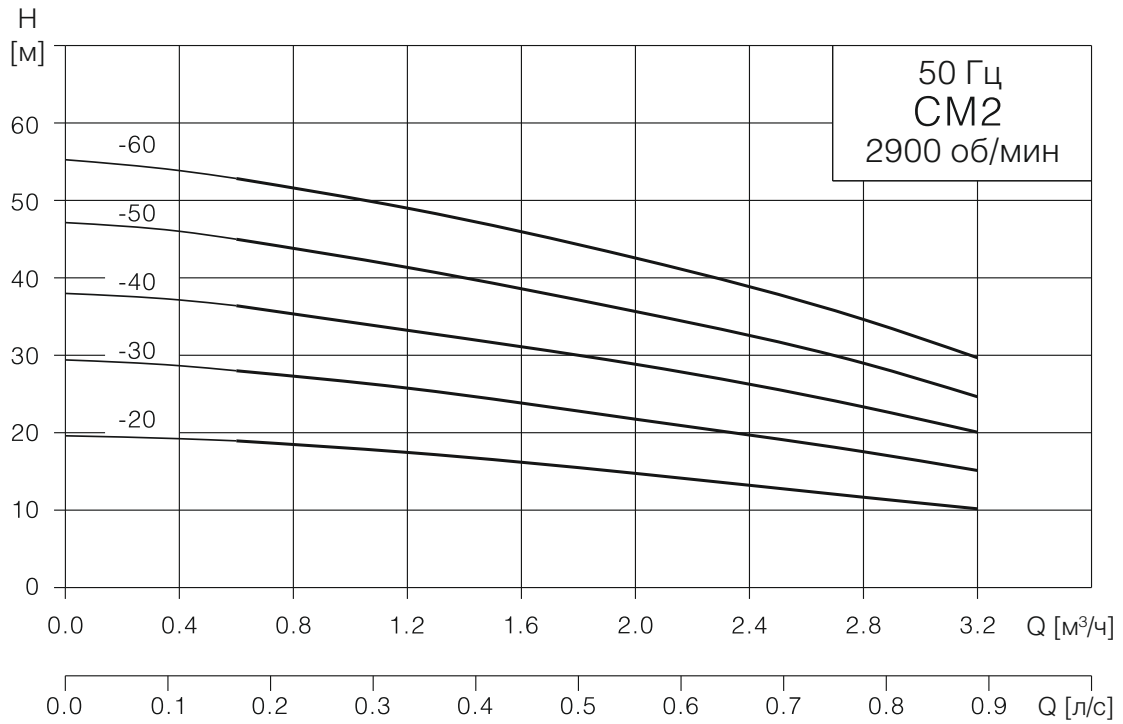

### Рабочие характеристики

Модель насоса	Мощность		Q [М³/ч]	1	2	3	4	5	6	7
	(кВт)	(л.с.)								
CM4-20	0.37	0.55	H [М]	19	18	17	15	12.5	10	7.5
CM4-30	0.55	0.75		28	27	26	23.5	20.5	17	13
CM4-40	0.75	1		37.5	36	34	31	27	23	19

### Массогабаритные характеристики

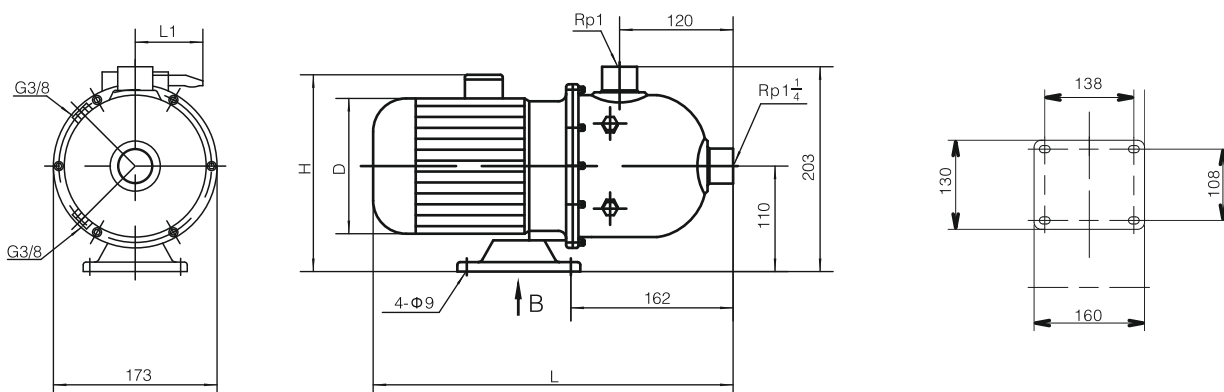

Двигатель	Модель насоса	Размеры, мм				Масса, кг
		L	D	H	L1	
3ph/1ph	CM4-20	400	140	215/230	/96	12
	CM4-30	400	140	215/230	/96	13
	CM4-40	435	155	225/245	/100	15

**Рабочие характеристики**

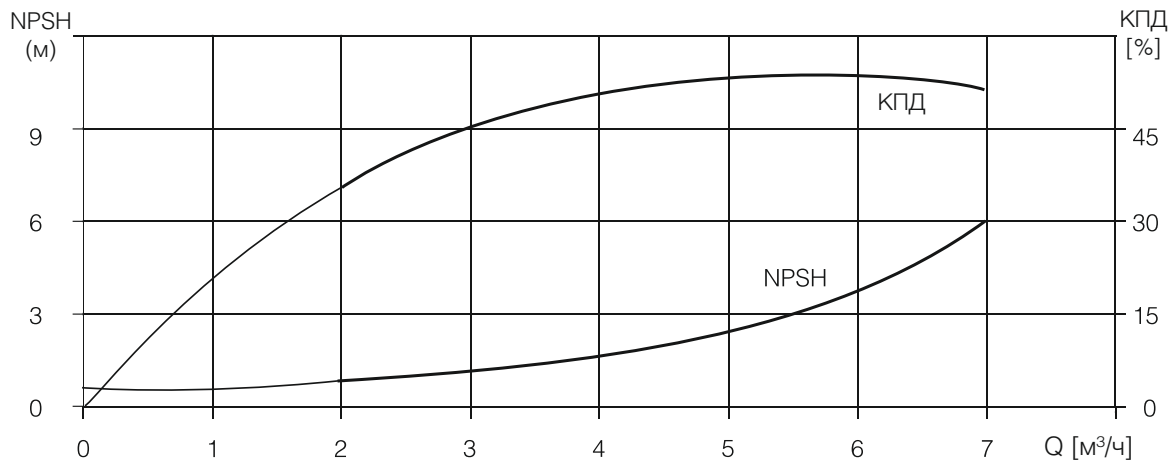
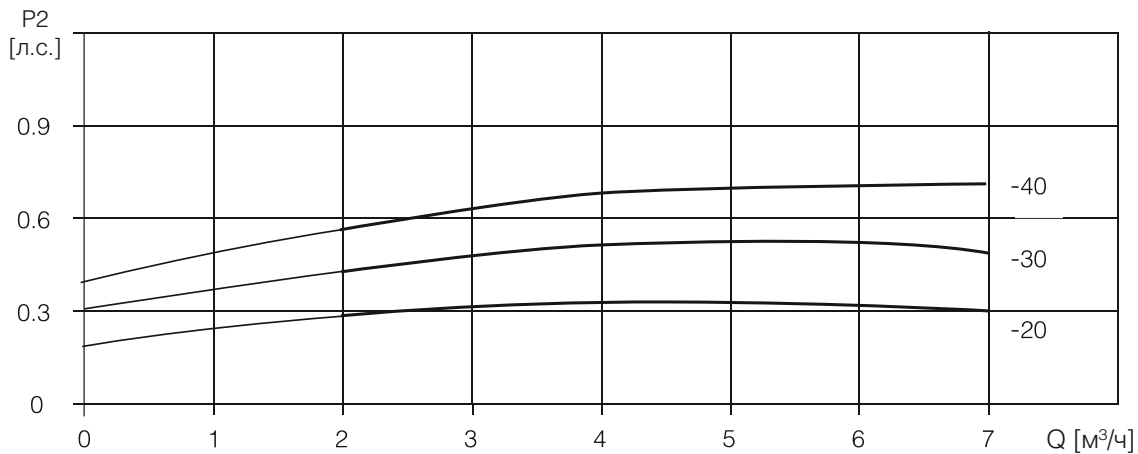
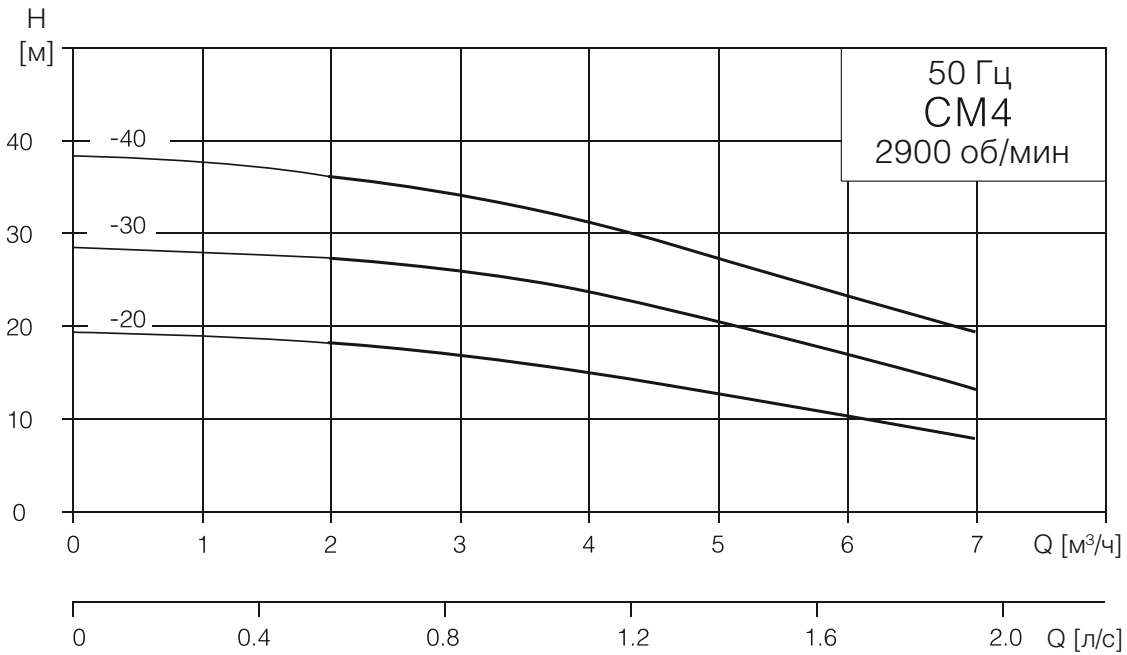

### Рабочие характеристики

Модель насоса	Мощность		Q [м³/ч]	5	6	7	8	9	10	11
	(кВт)	(л.с.)								
CM8-20	0.75	1	H [м]	19.5	19	18.5	17.5	16.5	15	13.5
CM8-30	1.1	1.5		29	28.5	27.5	26.5	24	22	20
CM8-40	1.5	2		39	38	36.5	35	32	29.5	26
CM8-50	2.2	3		50.5	49	46.5	44	41	38	33

### Массогабаритные характеристики

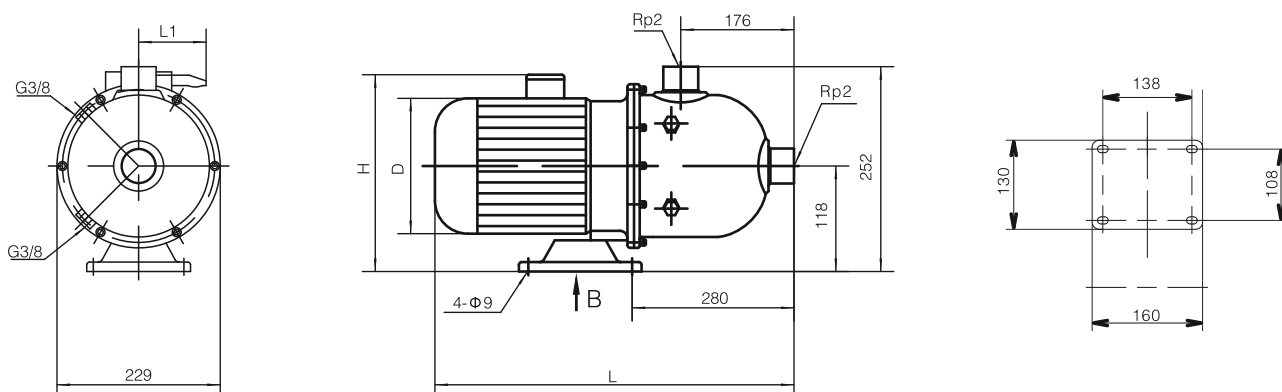

Двигатель	Модель насоса	Размеры, мм				Масса, кг
		L	D	H	L1	
3ph/1ph	CM8-20	560	170	230/265	/100	20
	CM8-30	560	170	230/265	/100	23
	CM8-40	580	180	240/270	/100	25
	CM8-50	580	180	240/270	/100	29

Рабочие характеристики

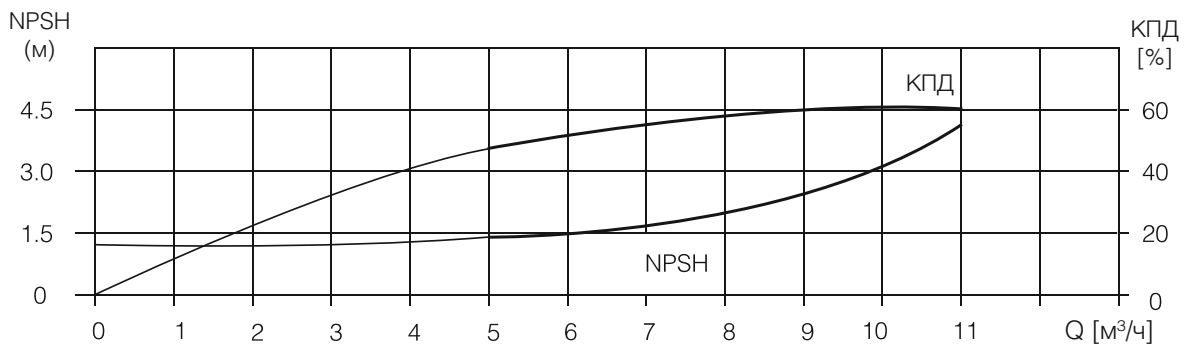
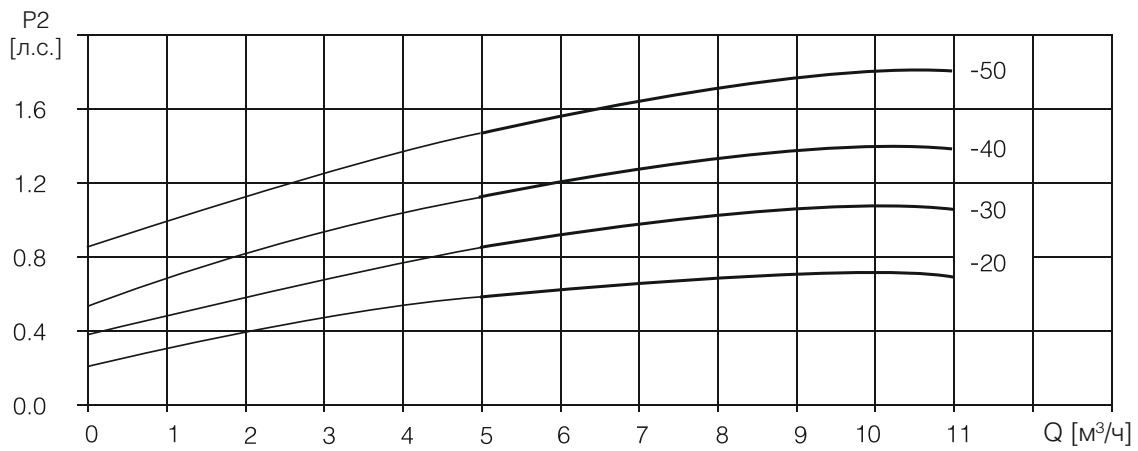
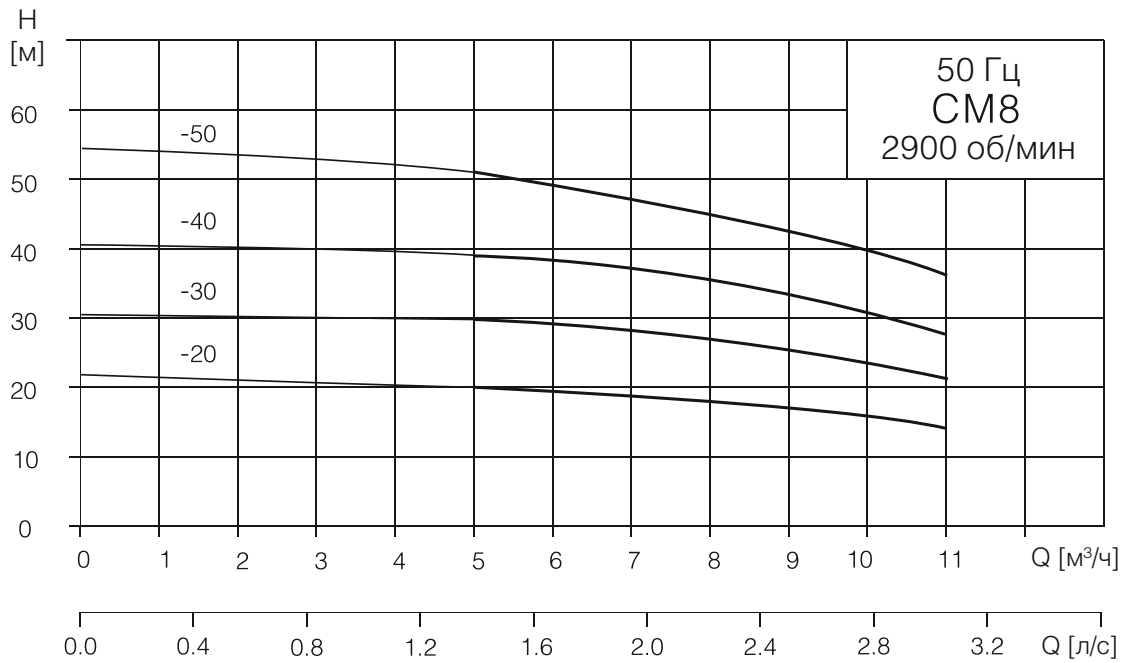

### Рабочие характеристики

Модель насоса	Мощность		Q [М <sup>3</sup> /ч]	7	9	11	12	13	15	16
	(кВт)	(л.с.)								
CM12-20	1.2	1.6	H [М]	23	22	20.5	19.5	18.5	15.5	13
CM12-30	1.8	2.4		35	33.5	31	29.5	28	23.5	20
CM12-40	2.4	3.3		47	45	41.5	39.5	37.5	31.5	27.5
CM12-50	3	4		60	56.5	52.5	50	47	40	35

### Массогабаритные характеристики

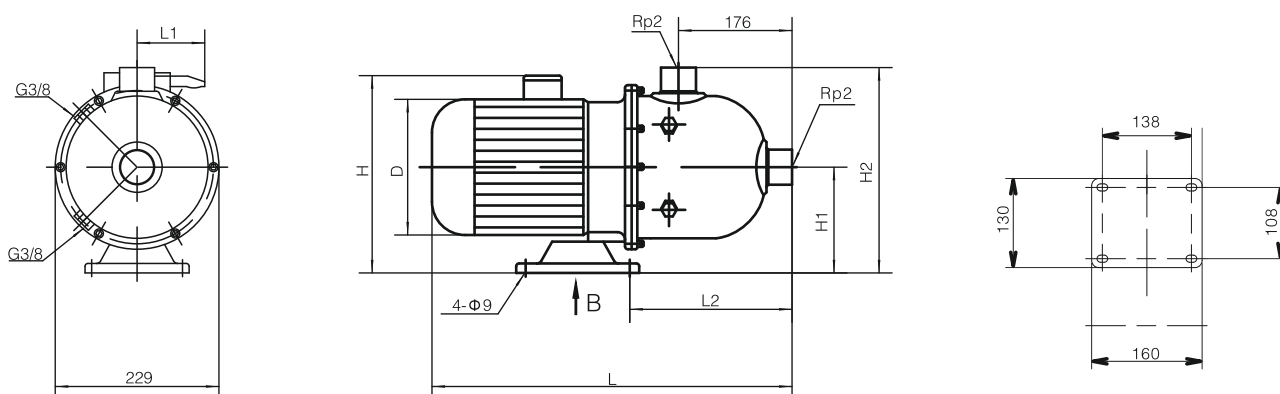

Двигатель	Модель насоса	Размеры, мм							Масса, кг
		L	L1	L2	H	H1	H2	D	
3ph/1ph	CM12-20	560	/100	280	230/265	118	252	170	21
	CM12-30	580	/100	280	240/270	118	252	170	25
	CM12-40	580	/100	280	240/270	118	252	180	28
	CM12-50	610		270	270/	126	261	180	33

**Рабочие характеристики**

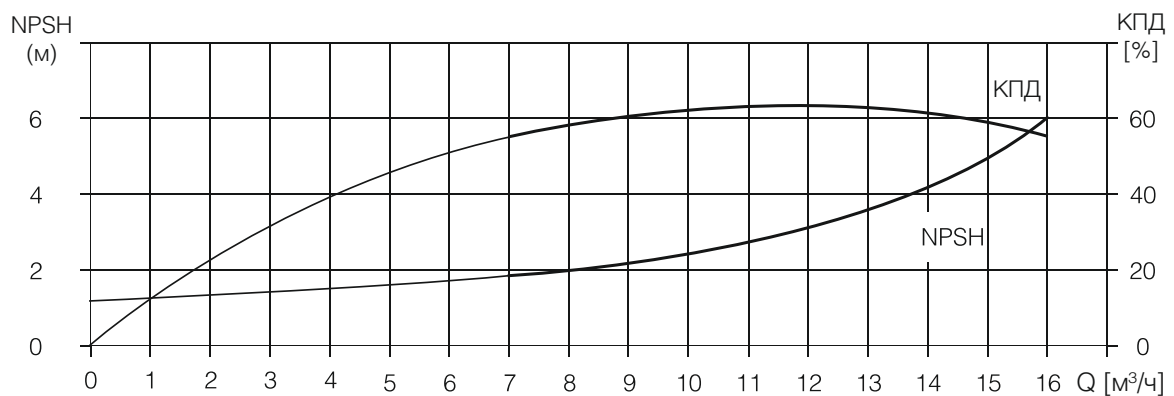
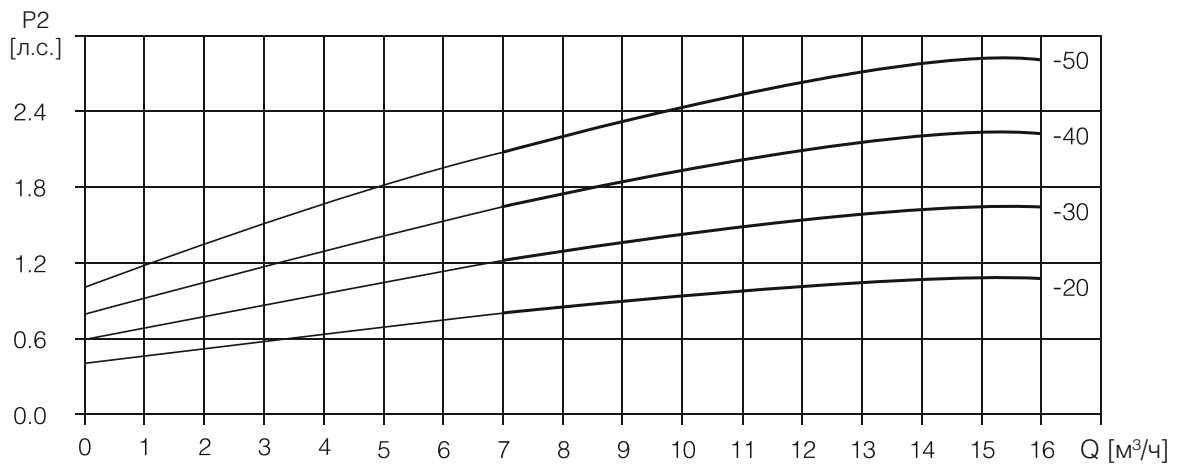
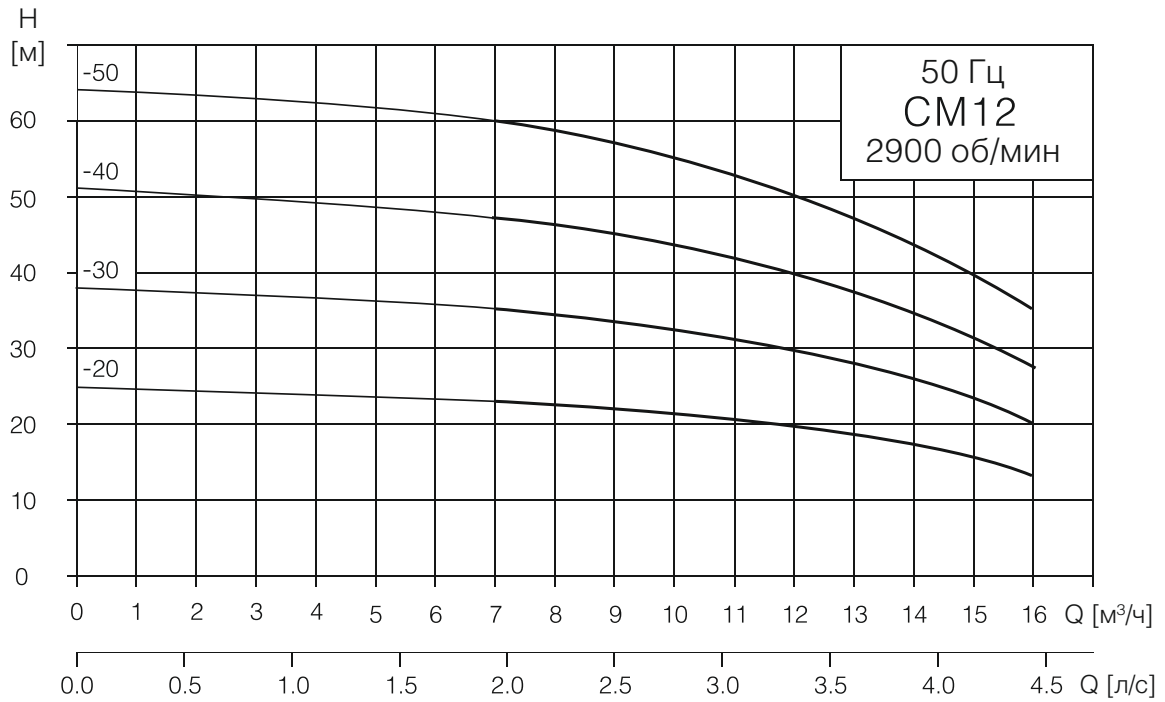

**Рабочие характеристики**

Модель насоса	Мощность		Q [М³/ч]	8	10	12	14	16	18	20	22
	(кВт)	(л.с.)		H [М]							
CM16-20	2.2	3	H [М]	26	25	24	23	21.6	20	18	15.5
CM16-30	3	4		40	39	38	36	34	31.5	29	25

**Массогабаритные характеристики**

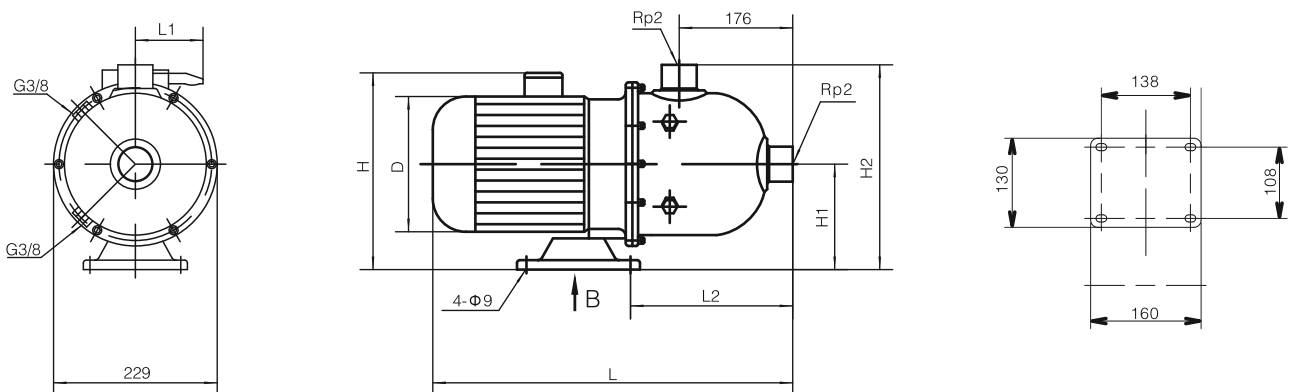

Двигатель	Модель насоса	Размеры, мм							Масса, кг
		L	L1	L2	H	H1	H2	D	
3ph/1ph	CM16-20	580	/100	280	240/270	118	252	180	26
	CM16-30	610		270	270/	126	261	195	33

**Рабочие характеристики**

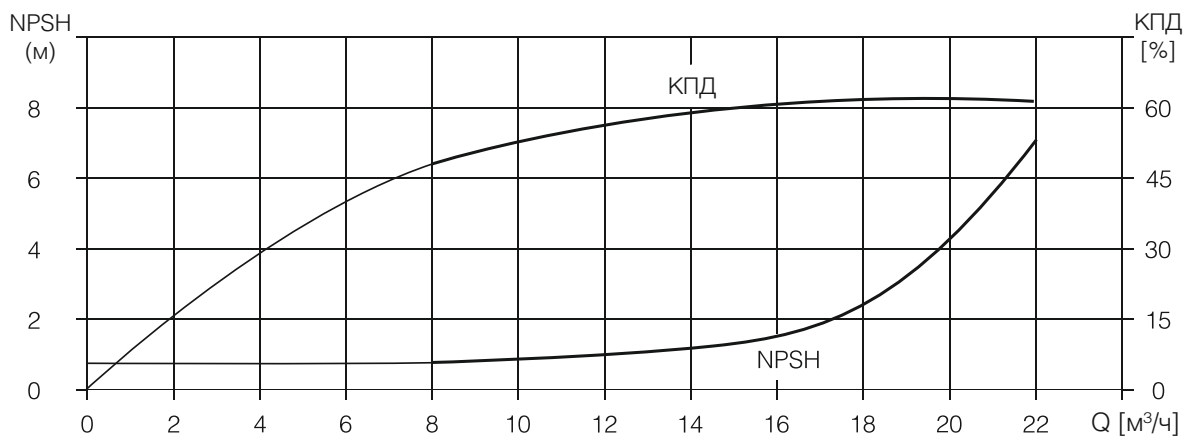
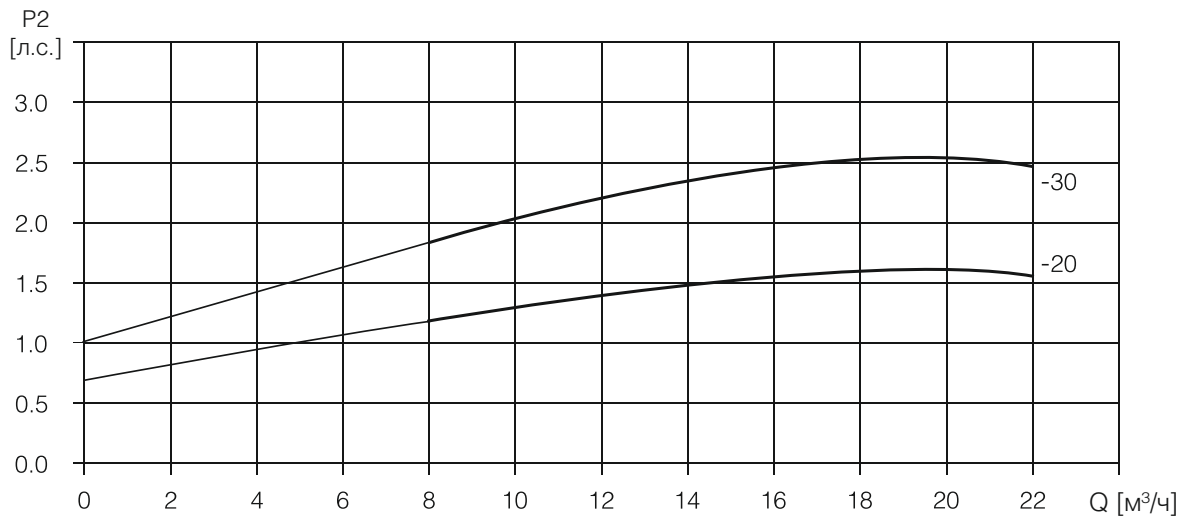
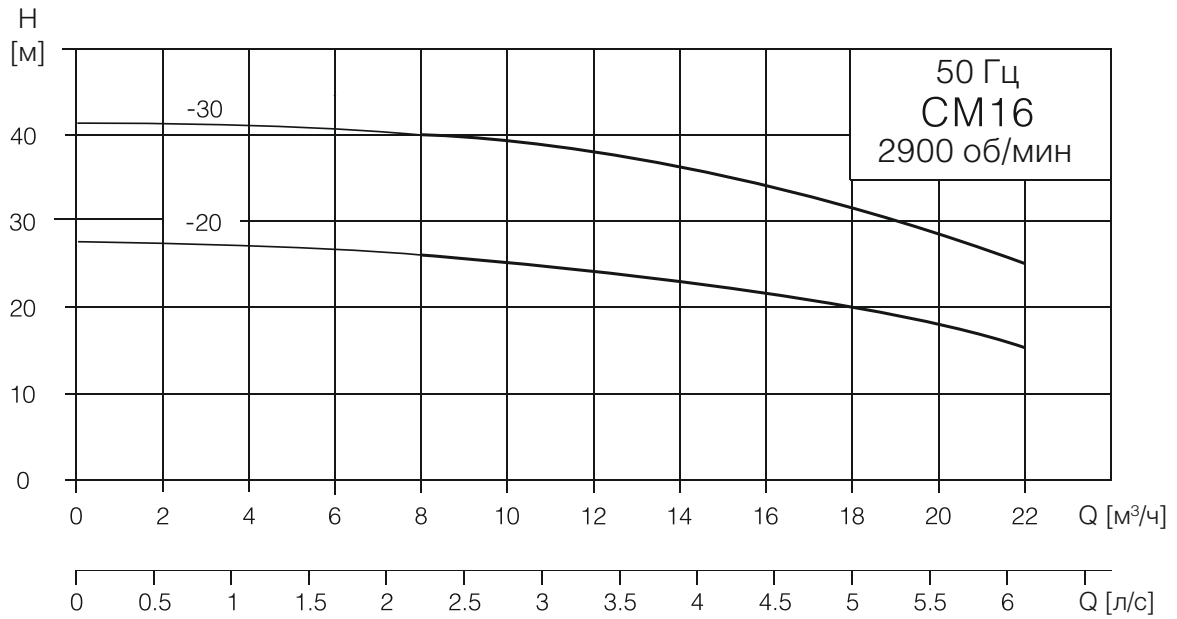

### Рабочие характеристики

Модель насоса	Мощность		Q [М³/ч]	10	14	16	18	20	22	24	28
	(кВт)	(л.с.)		H [М]							
CM20-20	2.2	3	H [М]	27	25.5	25	23.5	22	20.5	18.5	14.5
CM20-30	4	5.5		39.5	38	37.5	35.5	34	31	29	23

### Массогабаритные характеристики

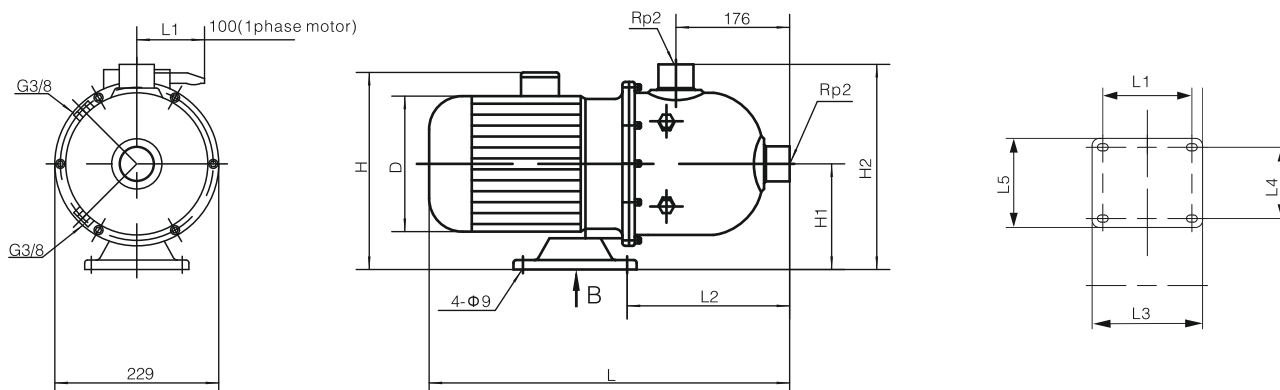

Модель насоса	Размеры, мм											Масса, кг
	L	L1	L2	L3	L4	L5	H 3ph	H 1ph	H1	H2	D	
CM20-20	580	138	280	160	108	130	240	270	118	252	180	28
CM20-30	650	140	360	170	190	230	270		120	261	220	41

**Рабочие характеристики**

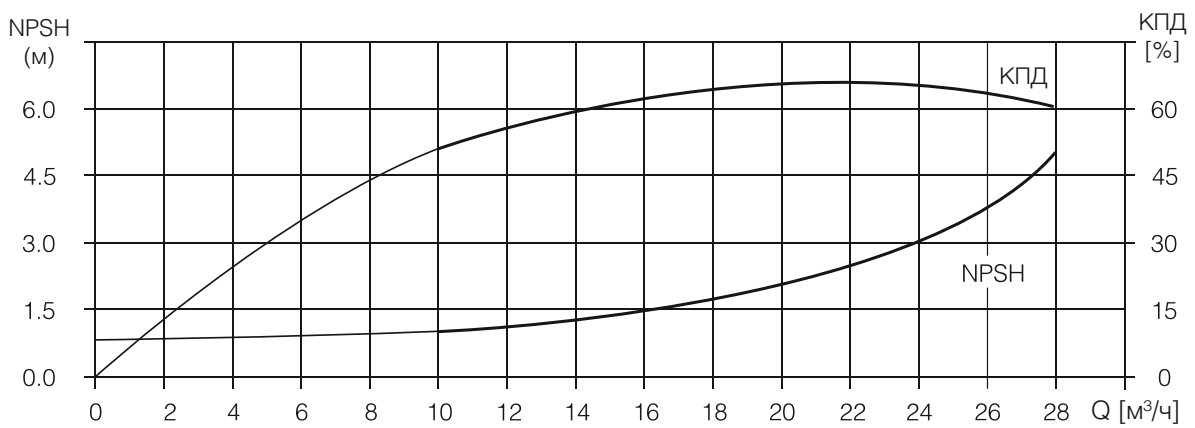
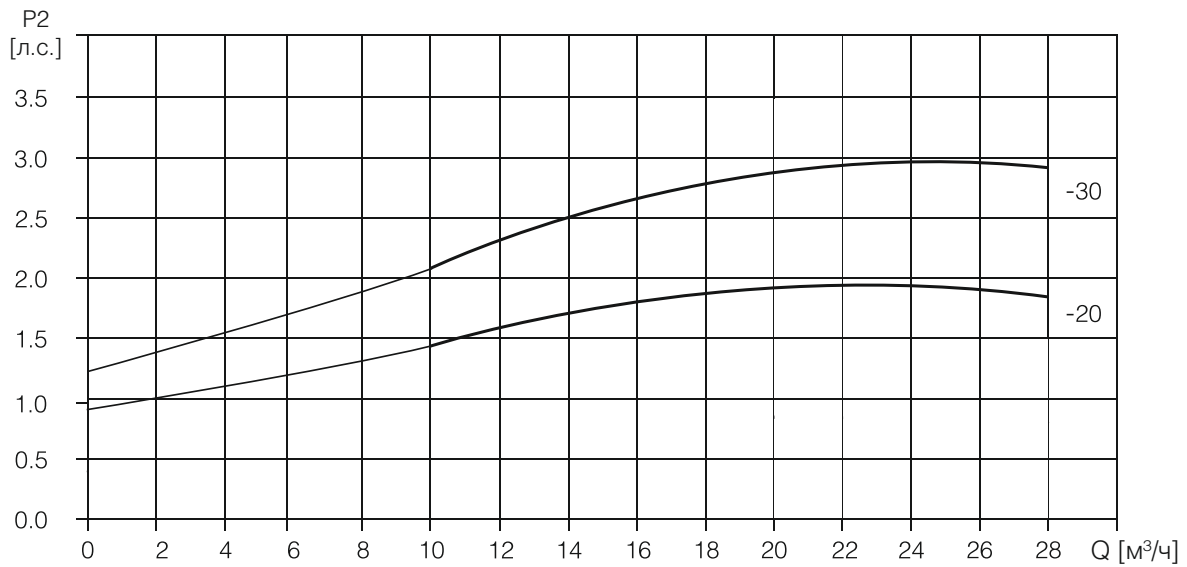
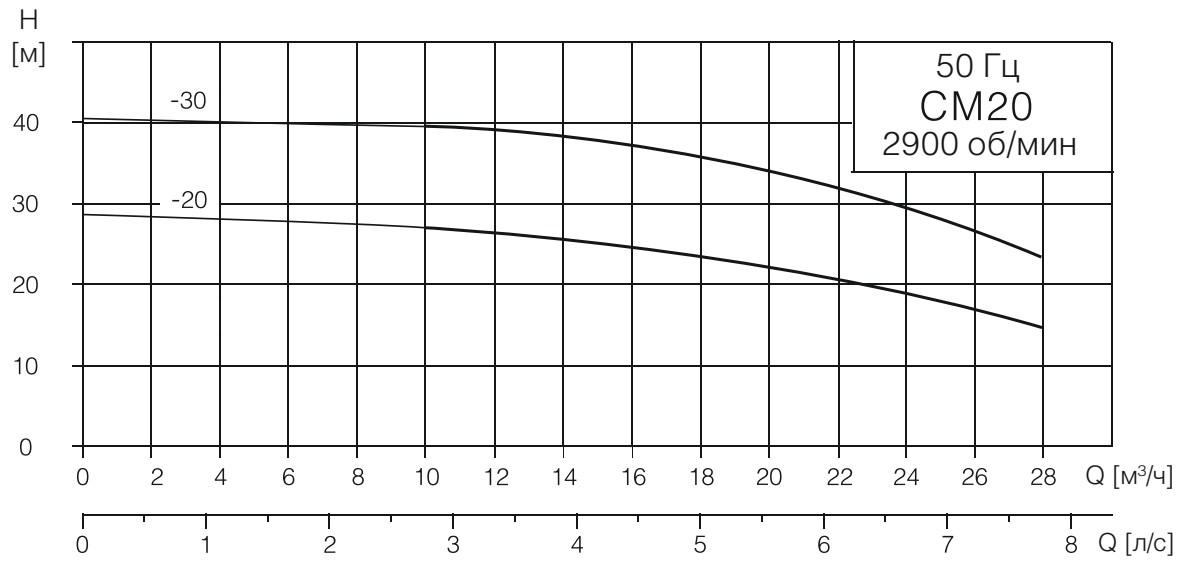

## Рабочие характеристики

Модель насоса	Мощность		Q [М <sup>3</sup> /ч]	0.6	1.2	1.6	2	2.4	2.8	3.2
	(кВт)	(л.с.)		H [М]						
SHM2-20	0.37	0.5		18.6	17.6	16	15	13.5	10.6	9.3
SHM2-30	0.37	0.5		27.7	26	24	22	19.5	16.5	13.5
SHM2-40	0.55	0.75		35.7	34	32	29	25.5	23.5	19
SHM2-50	0.55	0.75		45	42	39	36	33	28	24.5
SHM2-60	0.75	1		53	50	47.5	43.5	39	34	29.5

## Массогабаритные характеристики

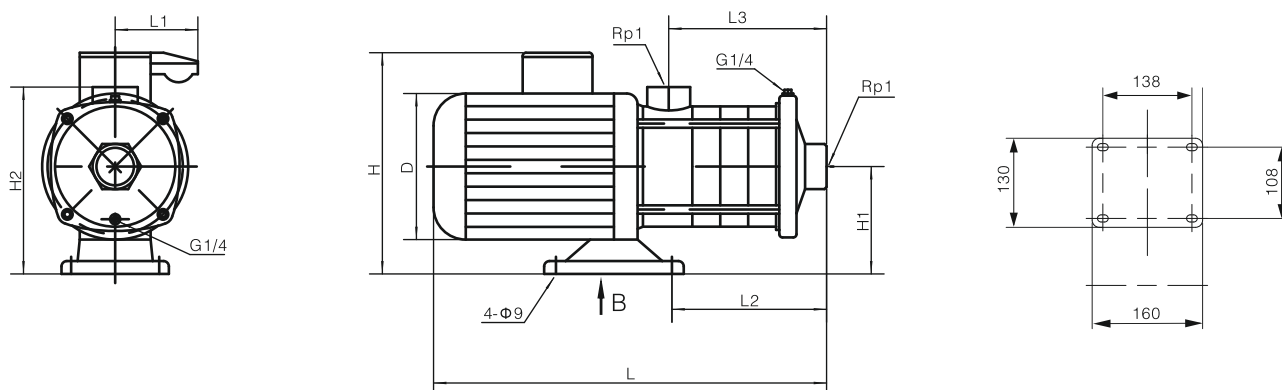

Двигатель	Модель насоса	Размеры, мм								Масса, кг
		L	L1	L2	L3	H	H1	H2	D	
3ph/1ph	SHM2-20	314	/96	90	87	205/235	100	174	137	13
	SHM2-30	332	/96	108	105	205/235	100	174	137	13
	SHM2-40	350	/96	126	123	205/235	100	174	137	14
	SHM2-50	368	/96	144	141	205/235	100	174	137	14
	SHM2-60	446	/100	172	159	225/255	110	184	156	16

**Рабочие характеристики**

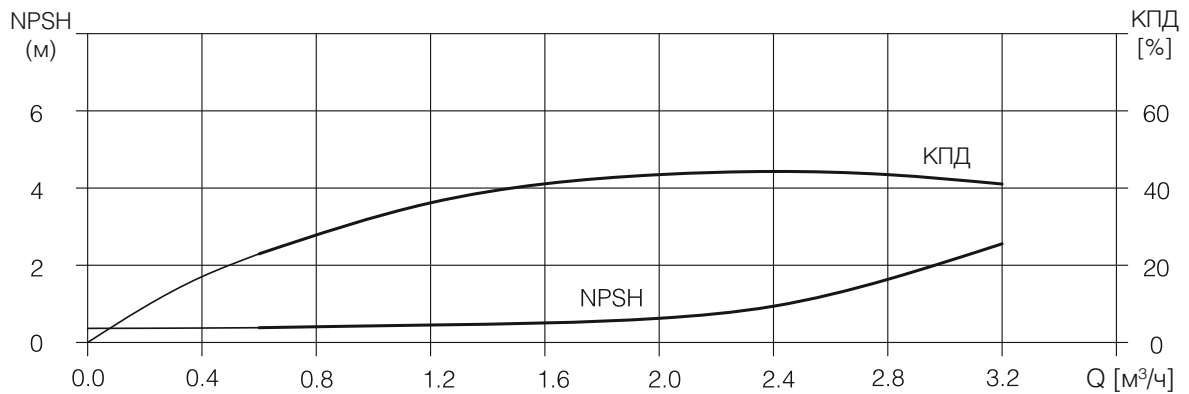
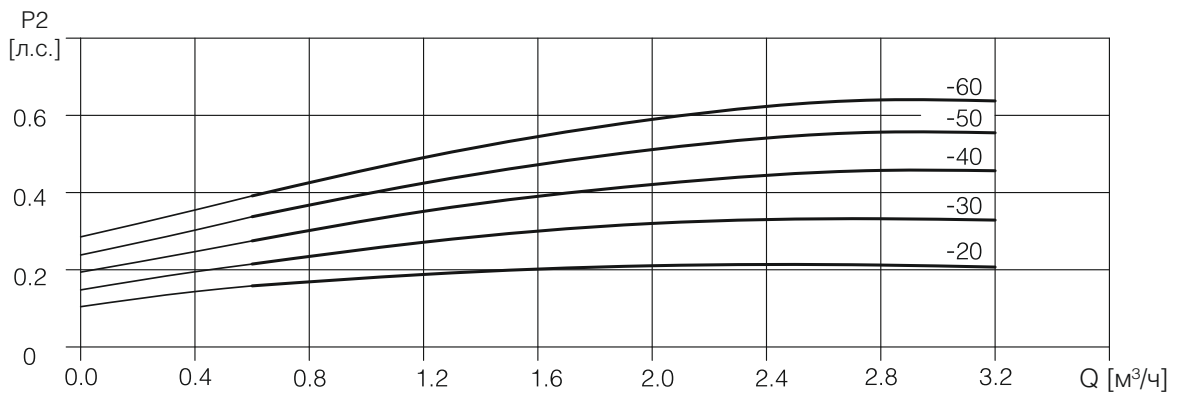
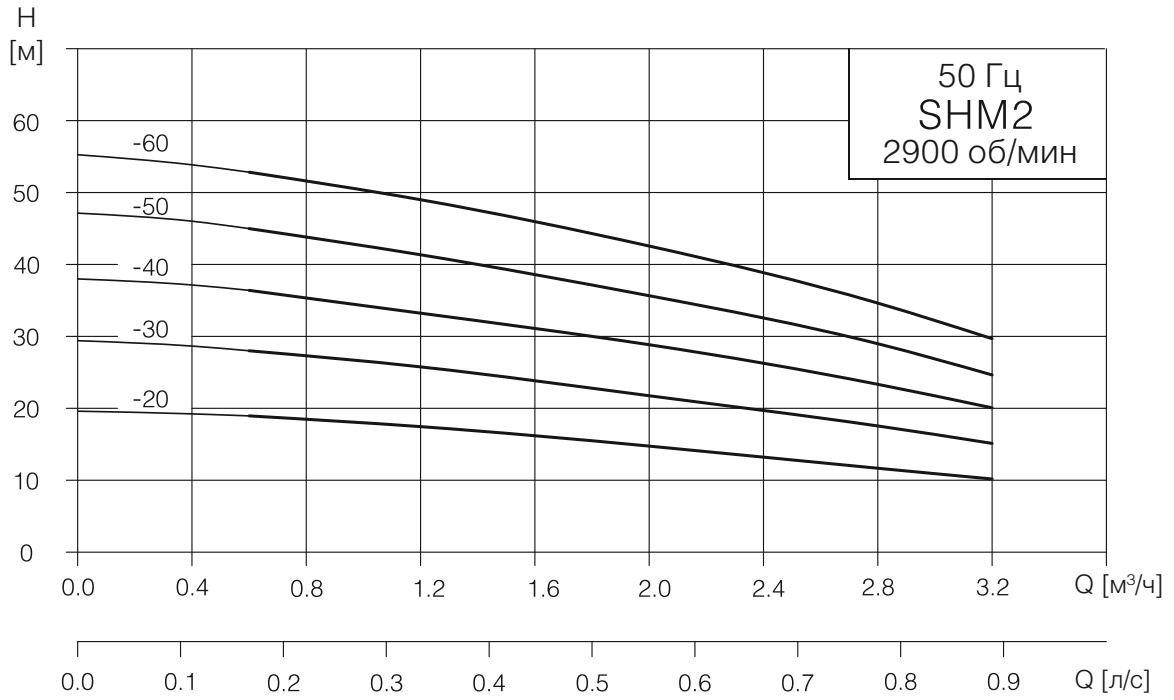

## Рабочие характеристики

Модель насоса	Мощность		Q [М <sup>3</sup> /ч]	1	2	3	4	5	6	7
	(кВт)	(л.с.)								
SHM4-20	0.37	0.55	H [М]	19	18	17	15	12.5	10	7.5
SHM4-30	0.55	0.75		28	27	26	23.5	20.5	17	13
SHM4-40	0.75	1		37.5	36	34	31	27	23	19
SHM4-50	1.1	1.5		47	45	42.5	39	34	29	23
SHM4-60	1.1	1.5		56	54	51	47	41.5	35.5	28

## Массогабаритные характеристики

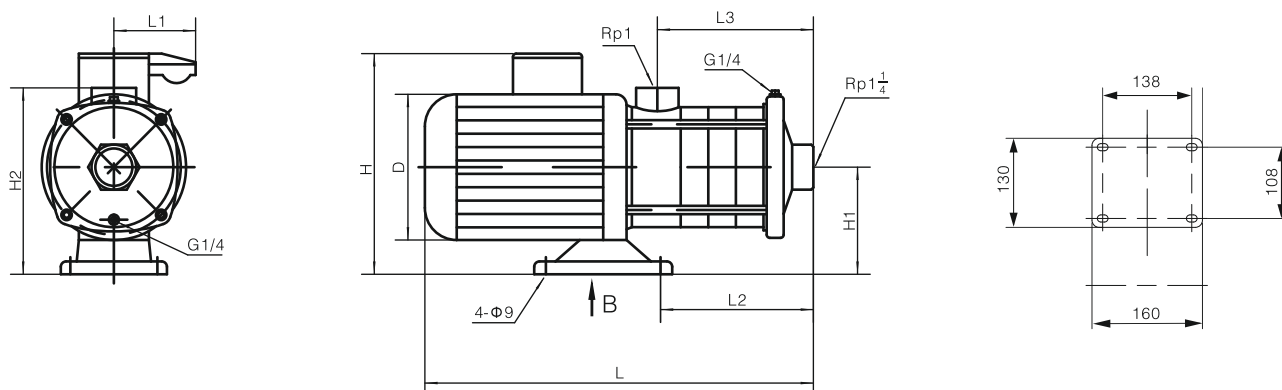

Двигатель	Модель насоса	Размеры, мм								Масса, кг
		L	L1	L2	L3	H	H1	H2	D	
3ph/1ph	SHM4-20	332	/96	108	105	205/235	100	174	137	13
	SHM4-30	359	/96	135	132	205/235	100	174	137	13
	SHM4-40	446	/100	172	159	225/255	110	184	156	14
	SHM4-50	473	/100	199	186	225/255	110	184	156	16
	SHM4-60	500	/100	226	213	225/255	110	184	156	16

Рабочие характеристики

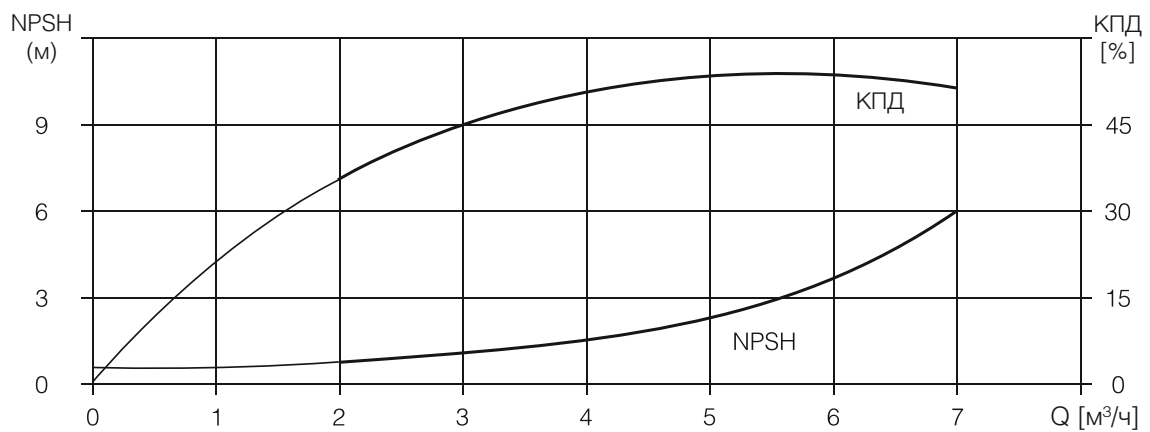
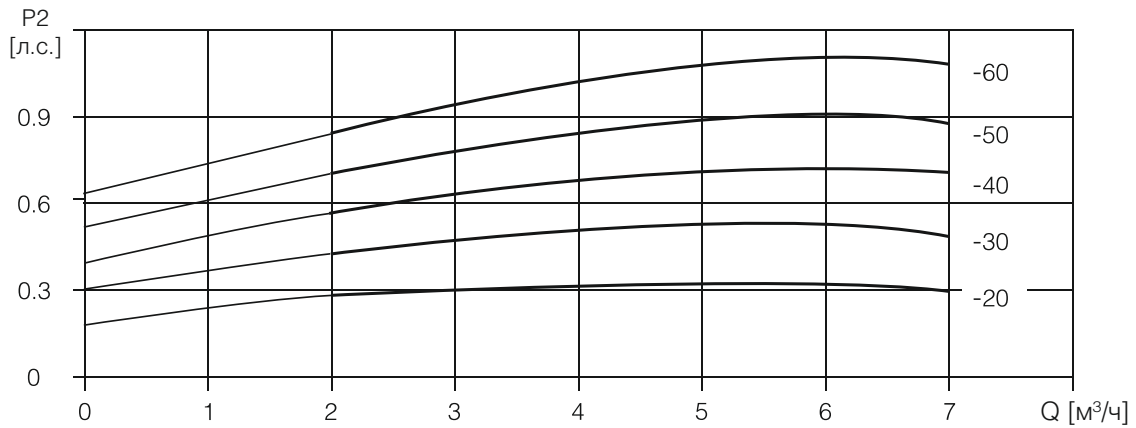
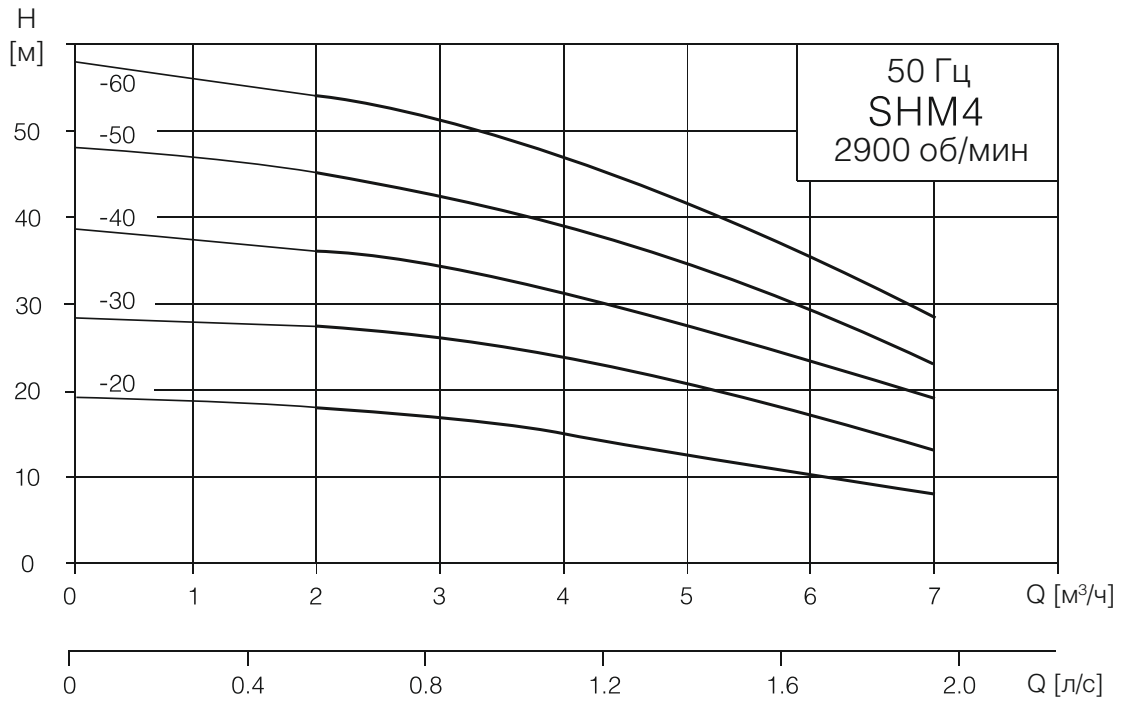

## Рабочие характеристики

Модель насоса	Мощность		Q [М <sup>3</sup> /ч]	5	6	7	8	9	10	11
	(кВт)	(л.с.)								
SHM8-20	0.75	1	H [М]	19.5	19	18.5	17.5	16.5	15	13.5
SHM8-30	1.1	1.5		29	28.5	27.5	26.5	24	22	20
SHM8-40	1.5	2		39	38	36.5	35	32	29.5	26
SHM8-50	2.2	3		50.5	49	46.5	44	41	38	33

## Массогабаритные характеристики

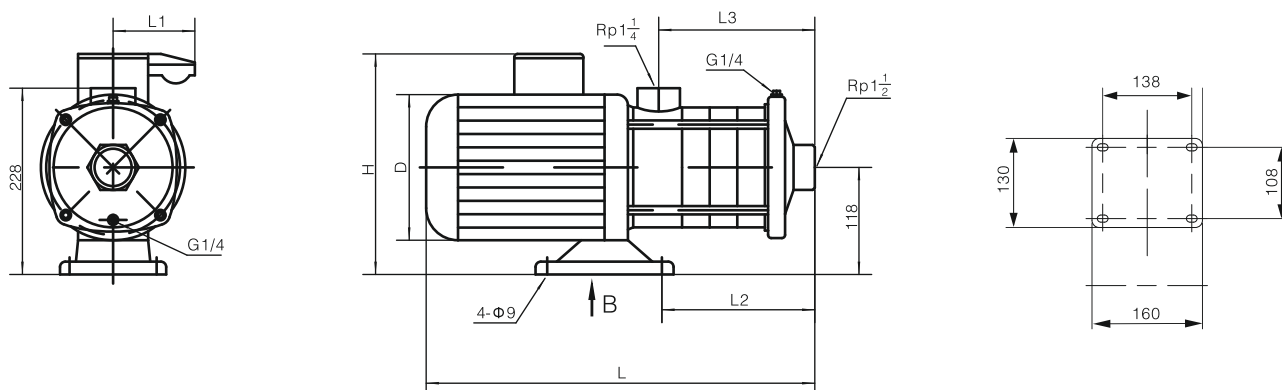

Двигатель	Модель насоса	Размеры, мм						Масса, кг
		L	L1	L2	L3	H	D	
3ph/1ph	SHM8-20	425	/100	130	108	225/255	156	20
	SHM8-30	455	/100	160	138	225/255	156	24
	SHM8-40	493	/100	190	168	240/270	165	28
	SHM8-50	523	/100	220	198	240/270	165	30

**Рабочие характеристики**

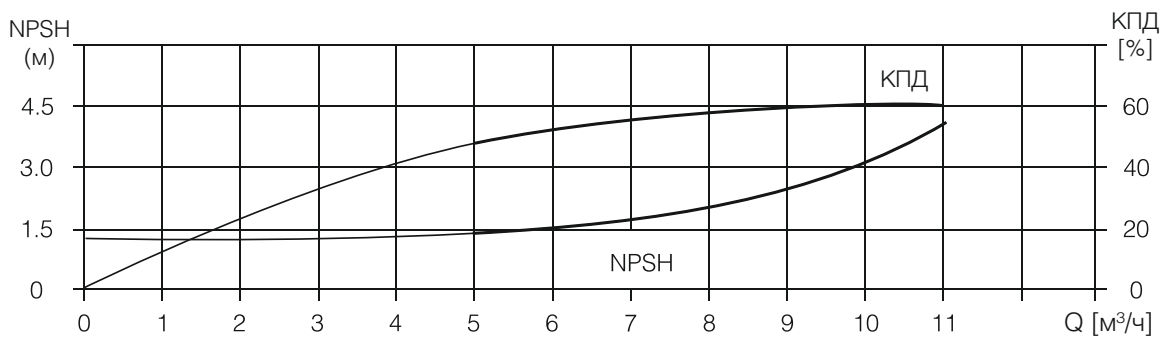
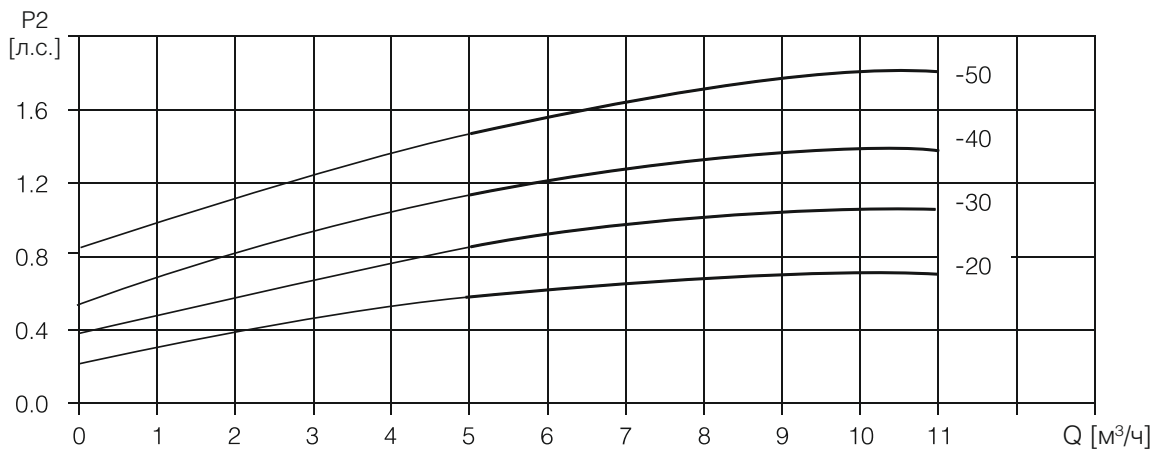
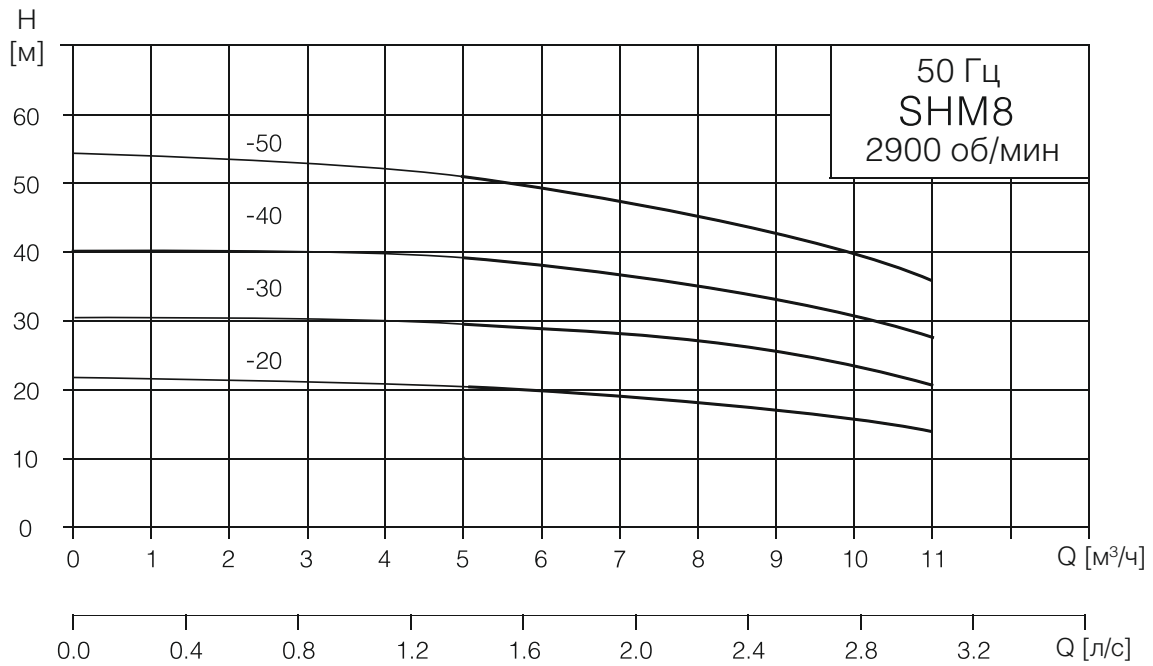

## Рабочие характеристики

Модель насоса	Мощность		Q [М <sup>3</sup> /ч]	7	9	11	12	13	15	16
	(кВт)	(л.с.)								
SHM12-20	1.2	2	H [М]	23	22	20.5	19.5	18.5	15.5	13
SHM12-30	1.8	2.4		35	33.5	31	29.5	28	23.5	20
SHM12-40	2.4	3.3		47	45	41.5	39.5	37.5	31.5	27.5
SHM12-50	3	4		60	56.5	52.5	50	47	40	35

## Массогабаритные характеристики

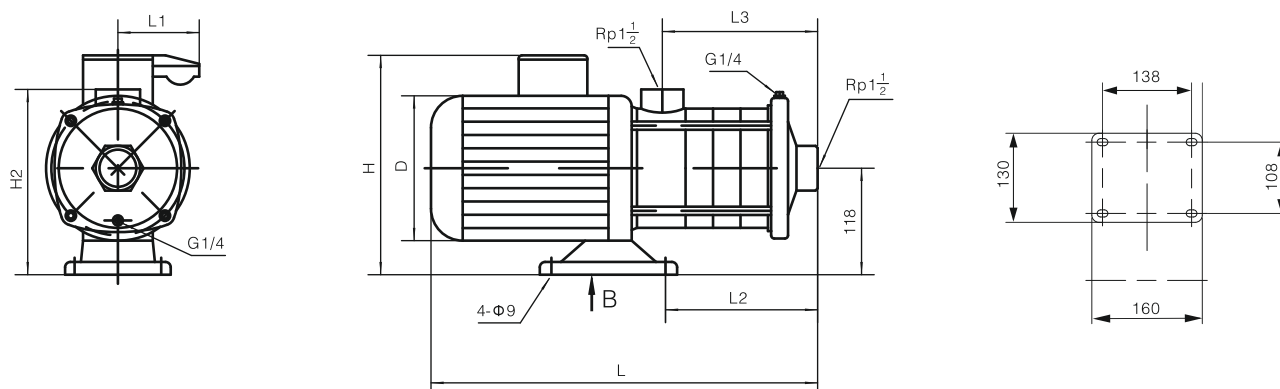

Двигатель	Модель насоса	Размеры, мм							Масса, кг
		L	L1	L2	L3	H	H2	D	
3ph/1ph	SHM12-20	425	/100	130	108	225/255	228	156	21
	SHM12-30	462	/100	160	138	240/270	228	165	25
	SHM 12-40	492	/100	190	168	240/270	228	165	29
	SHM12-50	535		220	198	270/	240	177	34

**Рабочие характеристики**

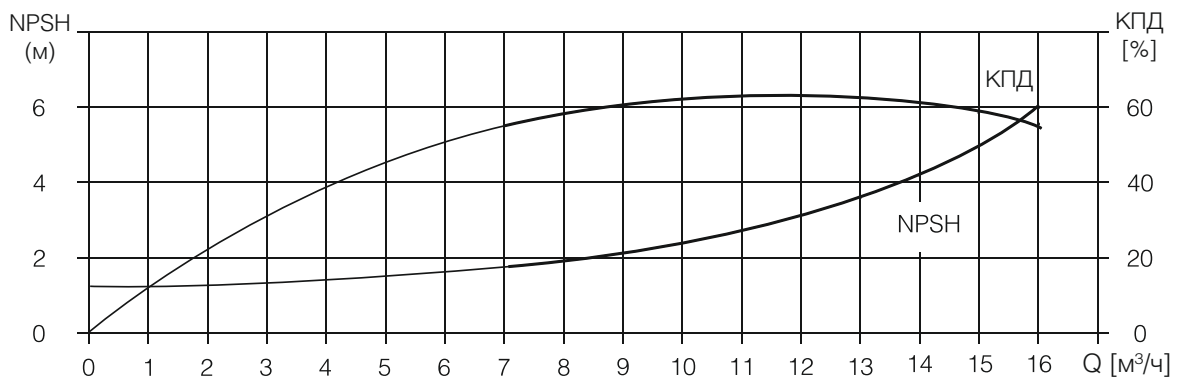
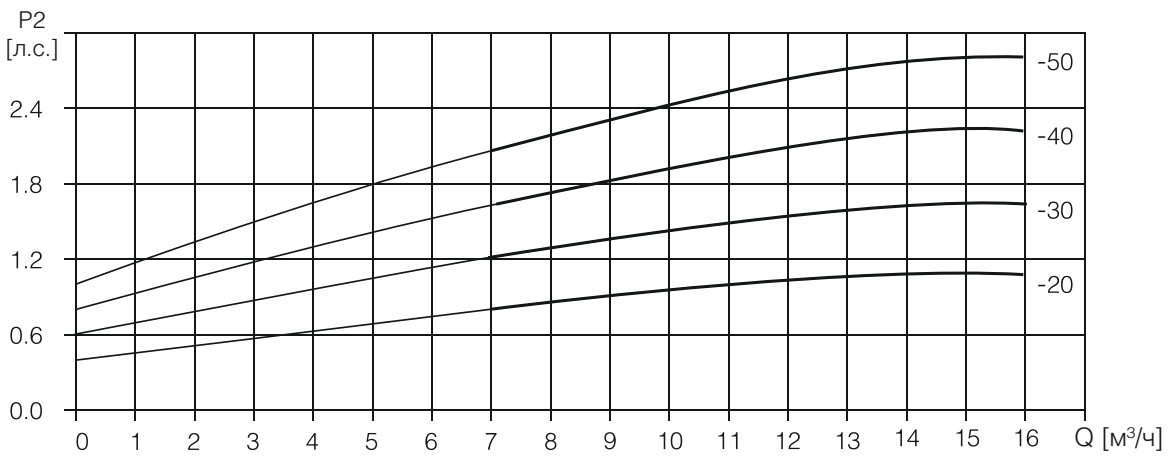
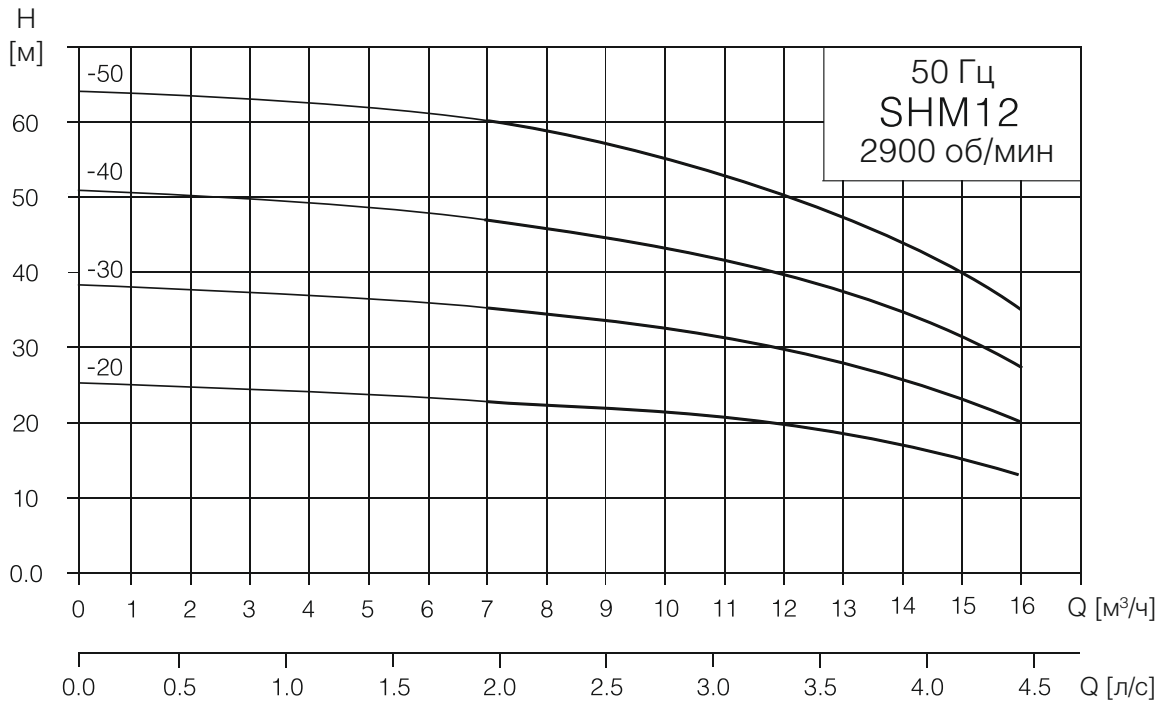

## Рабочие характеристики

Модель насоса	Мощность		Q [м³/ч]	8	10	12	14	16	18	20	22
	(кВт)	(л.с.)		H [м]							
SHM16-20	2.2	3	H [м]	26	25	24	23	21.6	20	18	15.5
SHM16-30	3	4		40	39	38	36	34	31.5	29	25
SHM16-40	4	5.5		53.5	52	50	48	45	42	38	33.5

## Массогабаритные характеристики

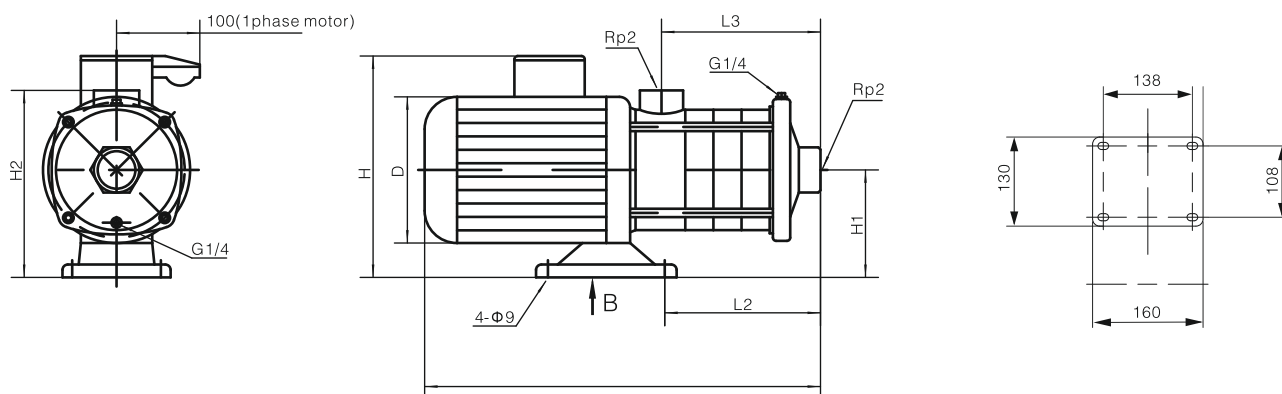

Модель насоса	Размеры, мм												Масса, кг
	L	L1	L2	L3	L4	L5	L6	H 3ph	H 1ph	H1	H2	D	
SHM16-20	458	138	155	126	160	108	130	240	270	118	228	165	27
SHM16-30	515	138	200	171	160	108	130	270		130	240	177	33
SHM16-40	585	140	245	216	170	190	230	270		120	230	220	40

**Рабочие характеристики**

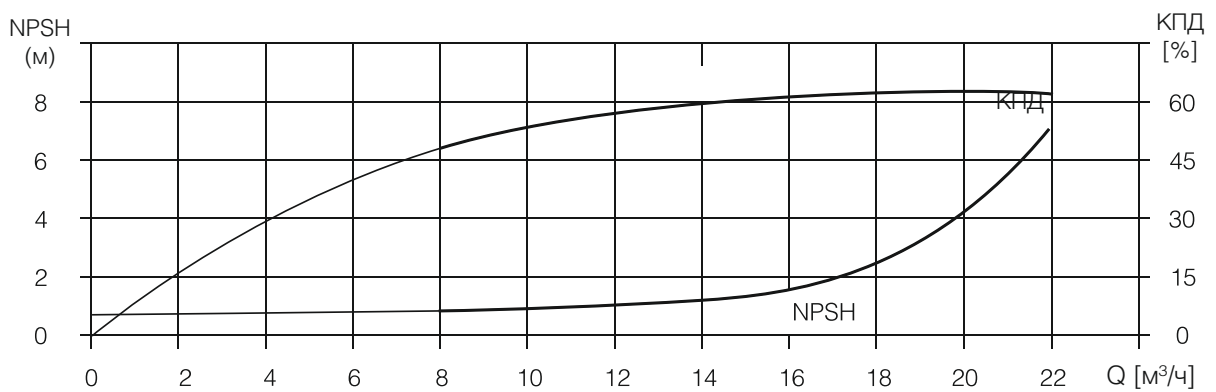
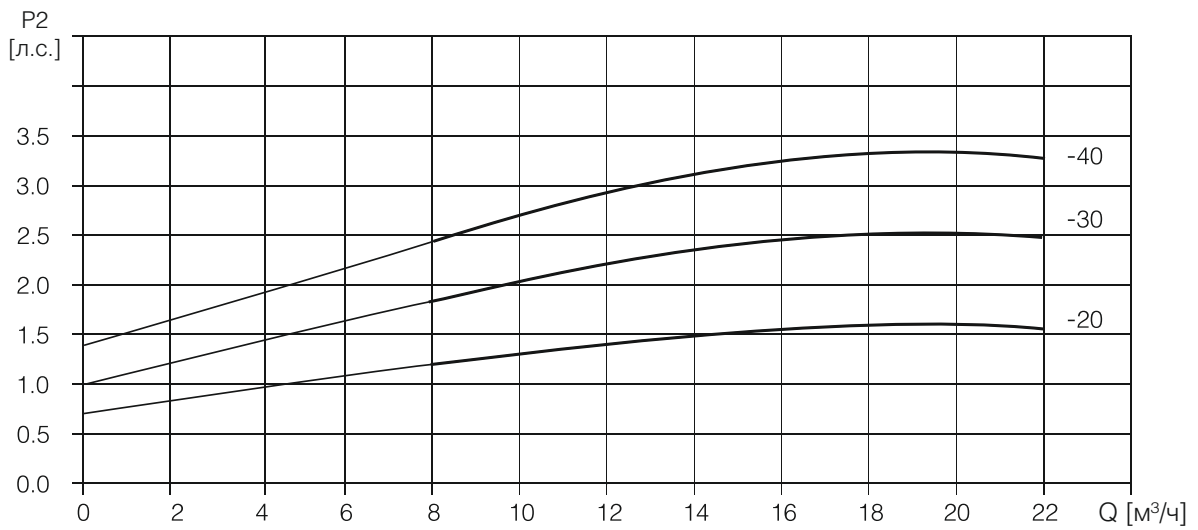
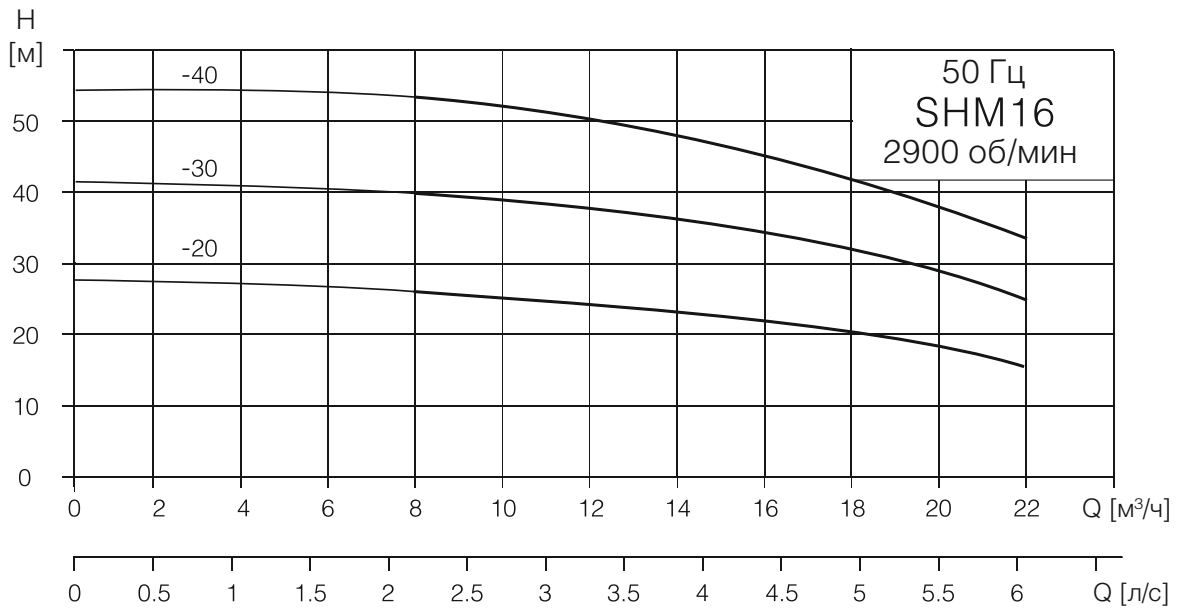

## Рабочие характеристики

Модель насоса	Мощность		Q [М <sup>3</sup> /ч]	10	14	16	18	20	22	24	28
	(кВт)	(л.с.)									
SHM20-20	2.2	3	H [М]	27	25.5	25	23.5	22	20.5	18.5	14.5
SHM20-30	4	5.5		39.5	38	37.5	35.5	34	31	29	23
SHM20-40	4.4	6		53	51	50	48.5	46.5	43	40	32.5

## Массогабаритные характеристики

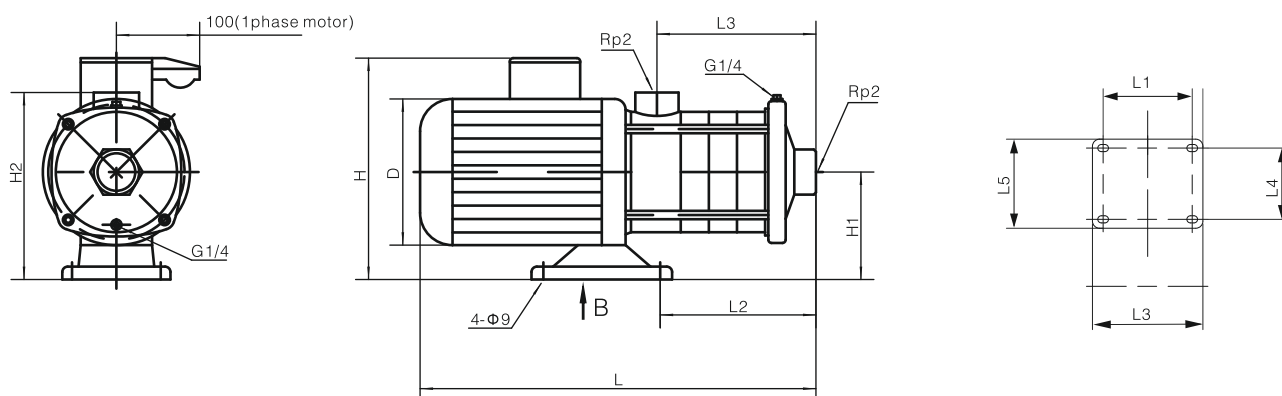

Модель насоса	Размеры, мм												Масса, кг
	L	L1	L2	L3	L4	L5	L6	H 3ph	H 1ph	H1	H2	D	
SHM20-20	458	138	155	126	160	108	130	240	270	118	228	180	27
SHM20-30	540	140	200	171	170	190	230	270		120	230	220	40
SHM20-40	585	140	245	216	170	190	230	270		120	230	220	44

**Рабочие характеристики**

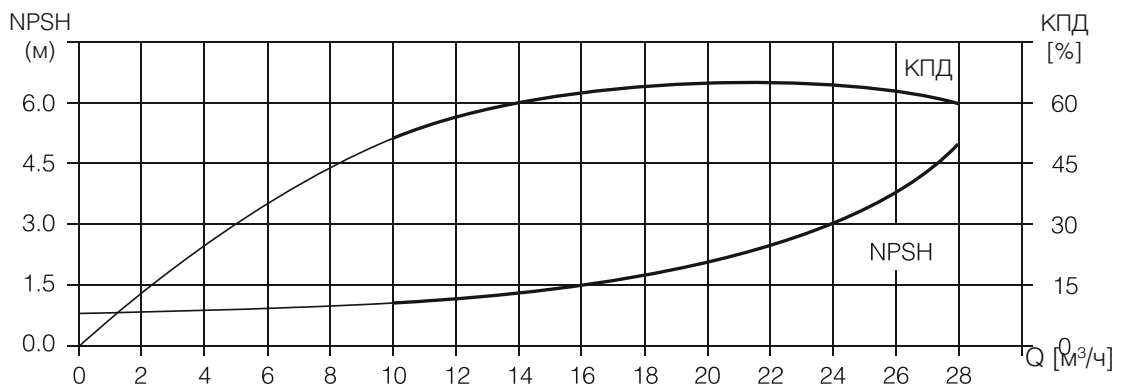
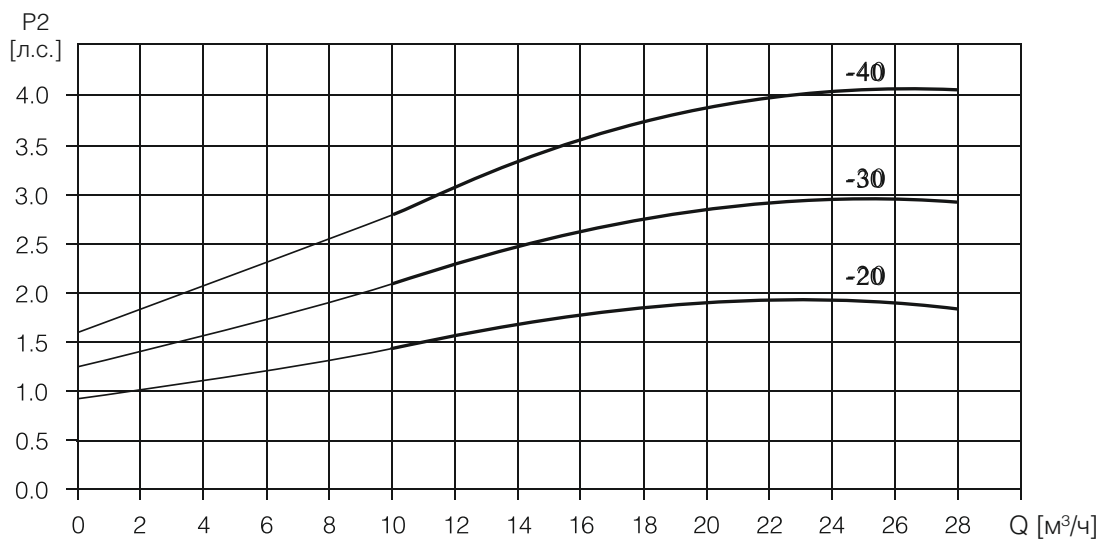
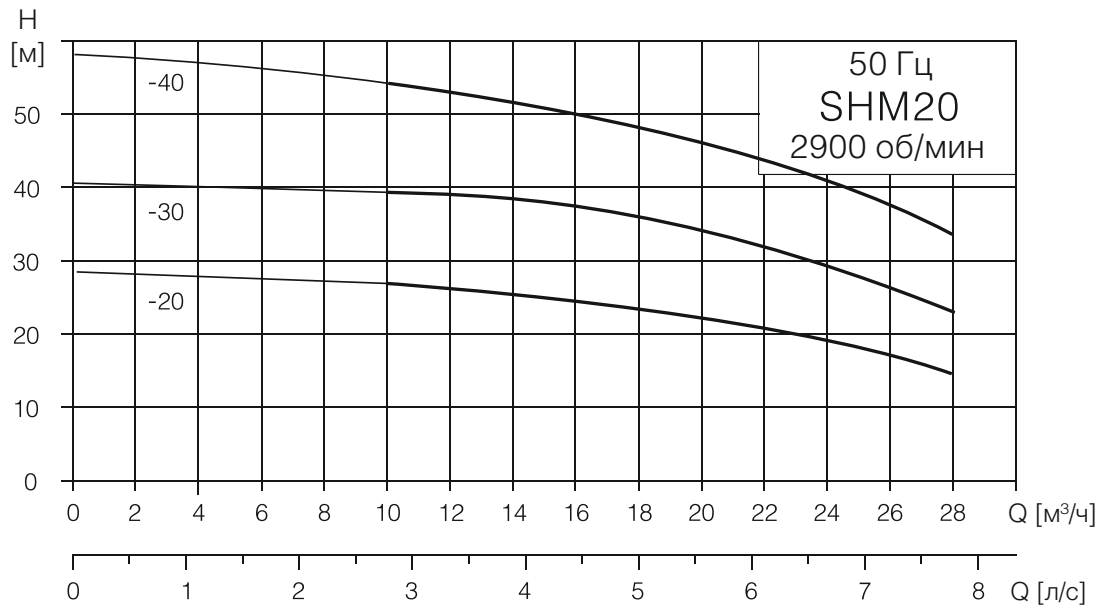

## Рабочие характеристики

Модель насоса	Мощность		Q [М <sup>3</sup> /ч]	0.6	1.2	1.6	2	2.4	2.8	3.2
	(кВт)	(л.с.)								
SEM2-20	0.37	0.5	H [М]	18.6	17.6	16	15	13.5	10.6	9.3
SEM2-30	0.37	0.5		27.7	26	24	22	19.5	16.5	13.5
SEM2-40	0.55	0.75		35.7	34	32	29	25.5	23.5	19
SEM2-50	0.55	0.75		45	42	39	36	33	28	24.5
SEM2-60	0.75	1		53	50	47.5	43.5	39	34	29.5

## Массогабаритные характеристики

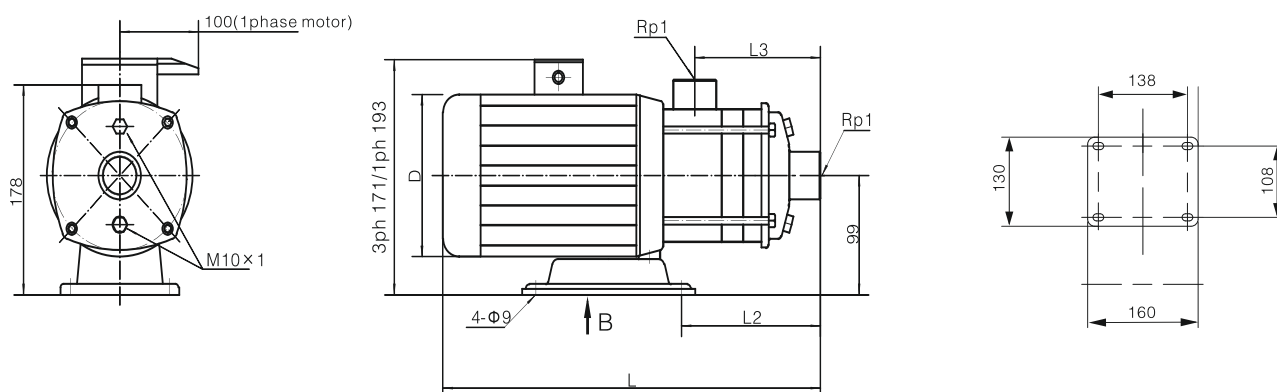

Двигатель	Модель насоса	Размеры, мм				Масса, кг
		L	L2	L3	D	
3ph/1ph	SEM2-20	328	103	87	137	12
	SEM2-30	346	121	105	137	12
	SEM2-40	364	139	123	137	13
	SEM2-50	382	157	141	137	13
	SEM2-60	431	175	159	156	14

**Рабочие характеристики**

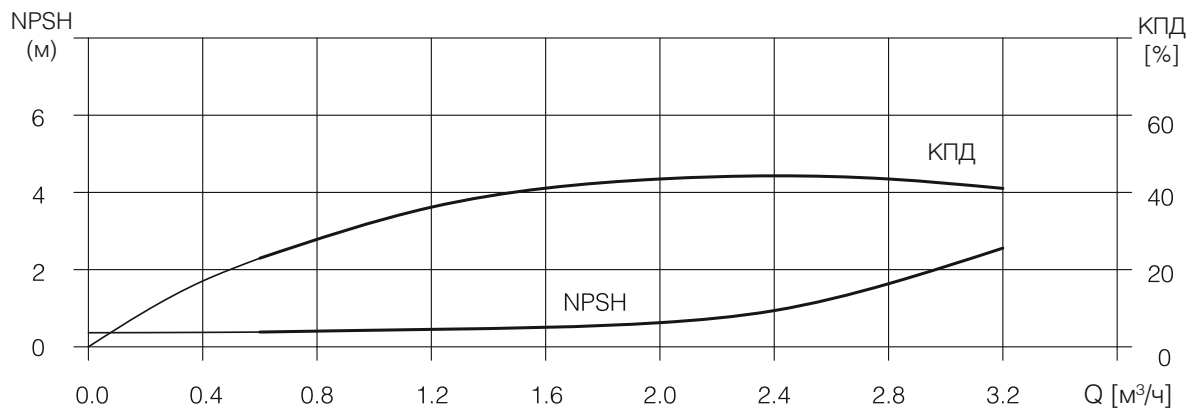
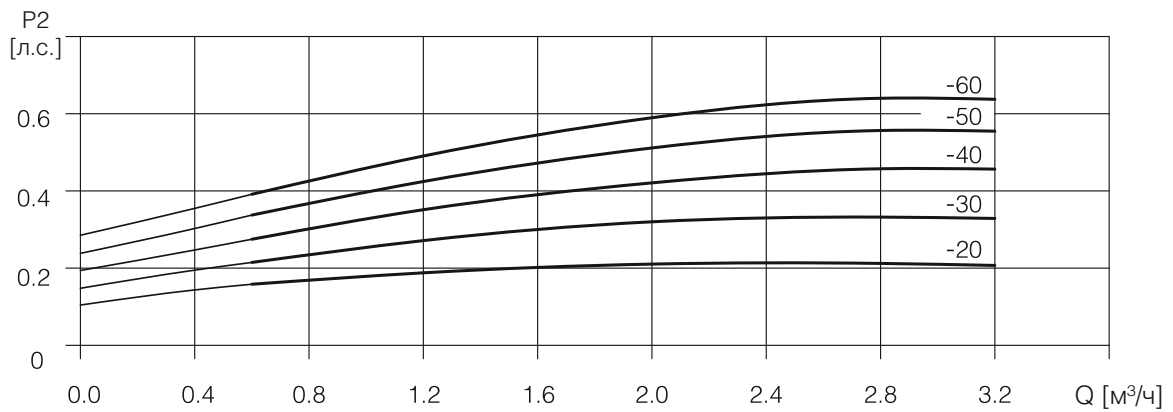
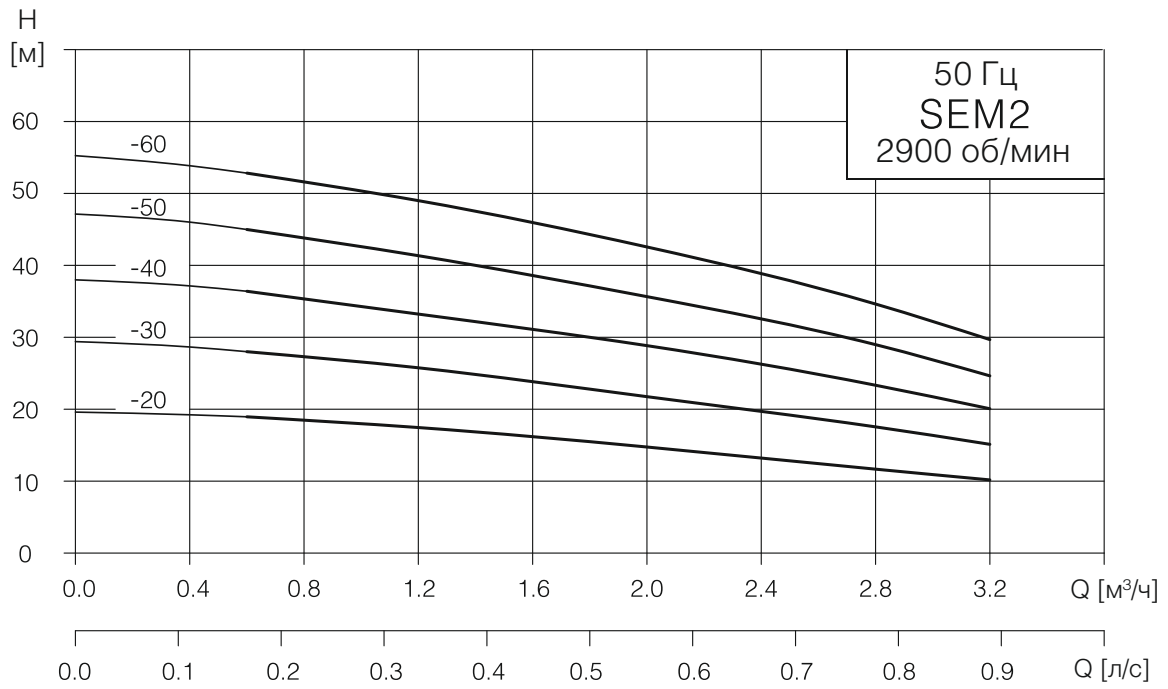

## Рабочие характеристики

Модель насоса	Мощность		Q [м³/ч]	1	2	3	4	5	6	7
	(кВт)	(л.с.)								
SEM4-20	0.37	0.55	H [м]	19	18	17	15	12.5	10	7.5
SEM4-30	0.55	0.75		28	27	26	23.5	20.5	17	13
SEM4-40	0.75	1		37.5	36	34	31	27	23	19
SEM4-50	1.1	1.5		47	45	42.5	39	34	29	23
SEM4-60	1.1	1.5		56	54	51	47	41.5	35.5	28

## Массогабаритные характеристики

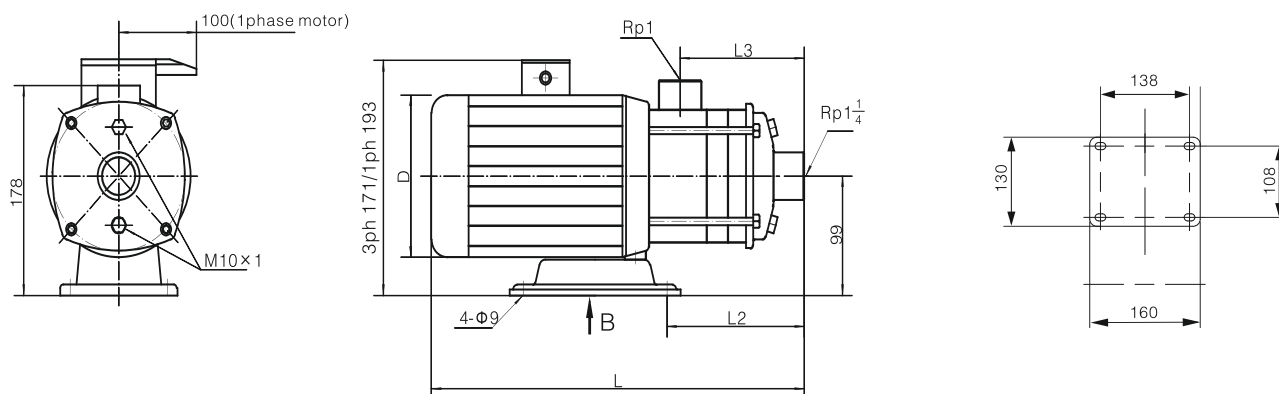

Двигатель	Модель насоса	Размеры, мм				Масса, кг
		L	L2	L3	D	
3ph/1ph	SEM4-20	339	114	98	137	12
	SEM4-30	366	141	125	137	12
	SEM4-40	424	168	152	156	13
	SEM4-50	451	195	179	156	15
	SEM4-60	478	222	206	156	15

**Рабочие характеристики**

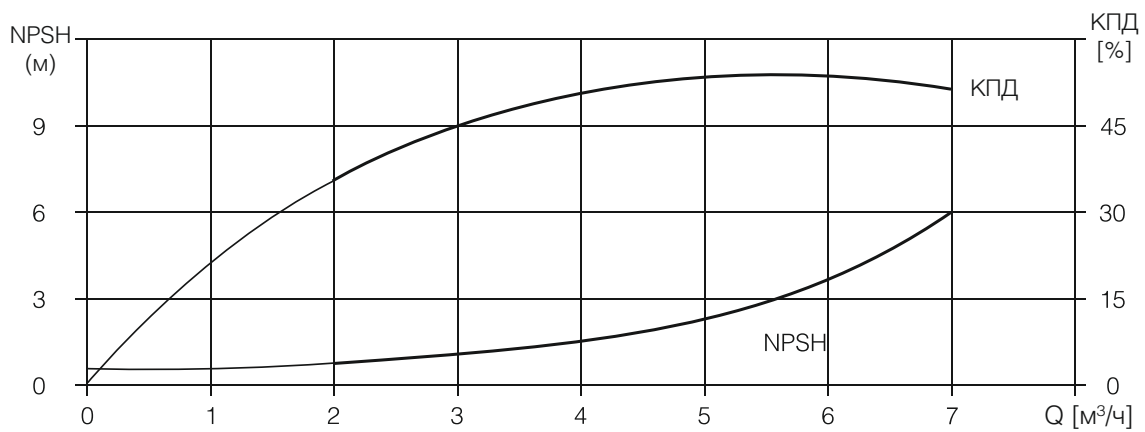
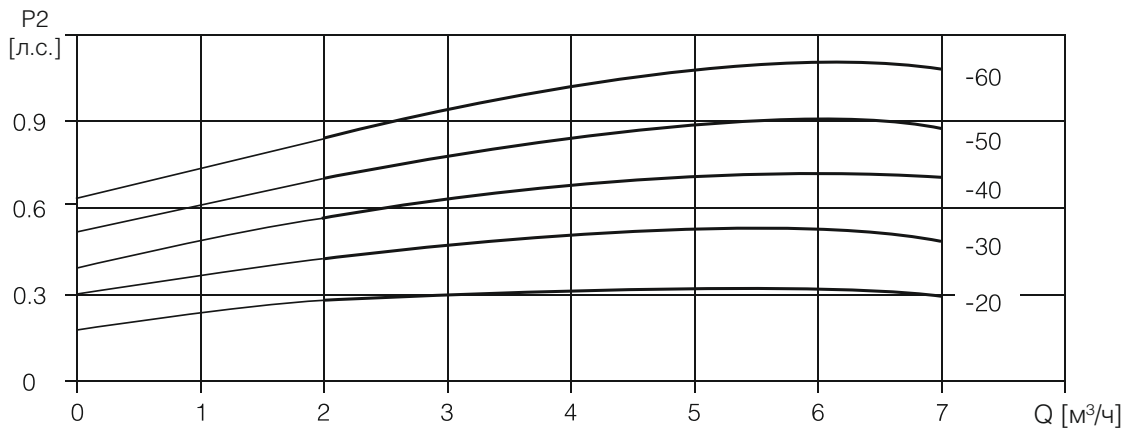
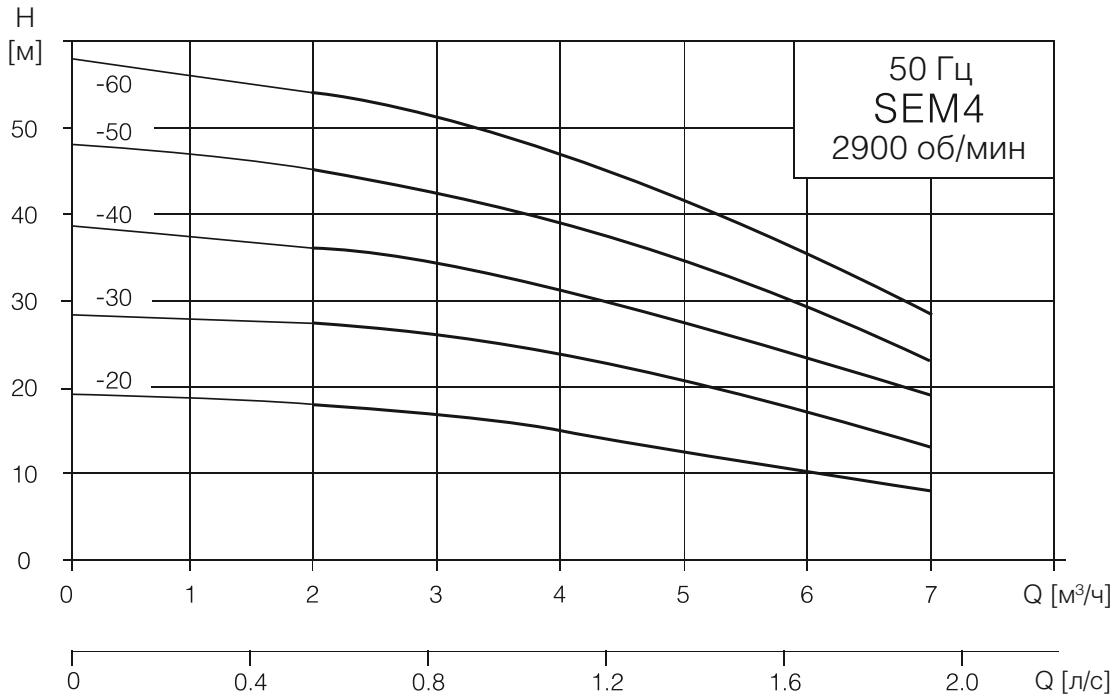

## Рабочие характеристики

Модель насоса	Мощность		Q [М <sup>3</sup> /ч]	5	6	7	8	9	10	11
	(кВт)	(л.с.)								
SEM8-20	0.75	1	H [М]	19.5	19	18.5	17.5	16.5	15	13.5
SEM8-30	1.1	1.5		29	28.5	27.5	26.5	24	22	20
SEM8-40	1.5	2		39	38	36.5	35	32	29.5	26
SEM8-50	2.2	3		50.5	49	46.5	44	41	38	33

## Массогабаритные характеристики

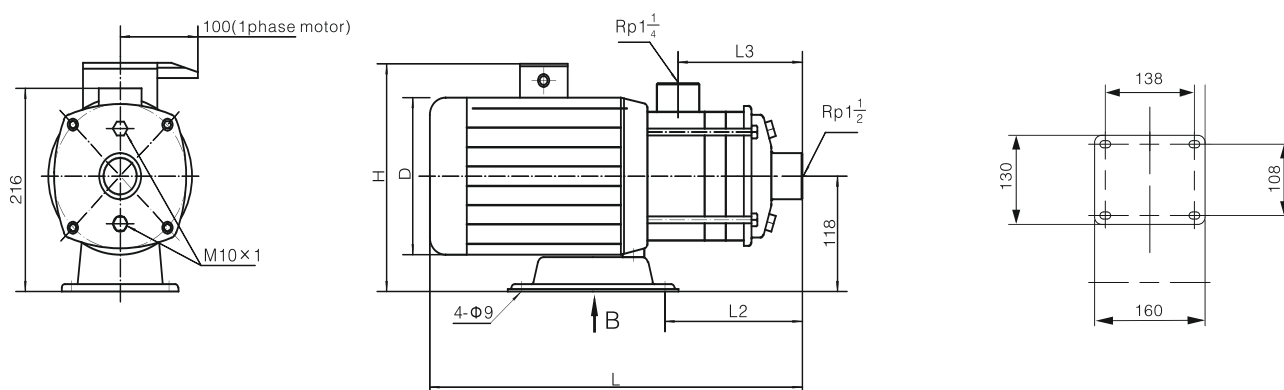

Двигатель	Модель насоса	Размеры, мм					Масса, кг
		L	L2	L3	H	D	
3ph/1ph	SEM8-20	430	130	108	225/255	156	19
	SEM8-30	460	160	138	225/255	156	22
	SEM8-40	500	190	168	240/270	166	26
	SEM8-50	530	220	198	240/270	166	28

**Рабочие характеристики**

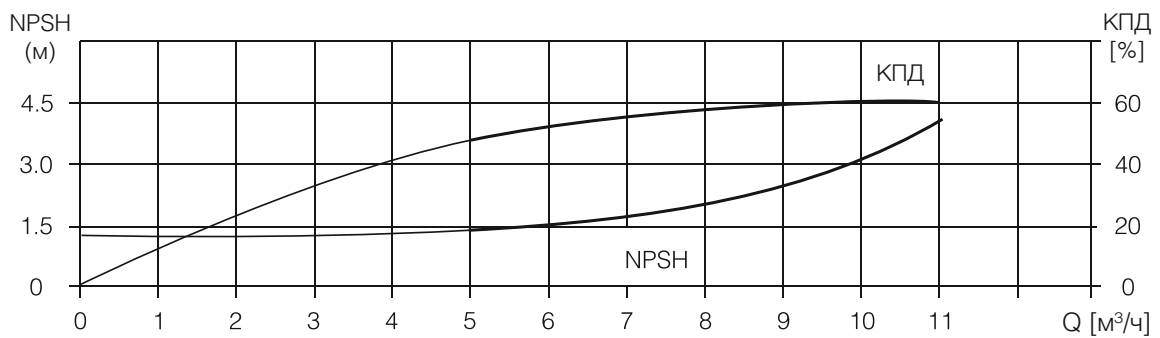
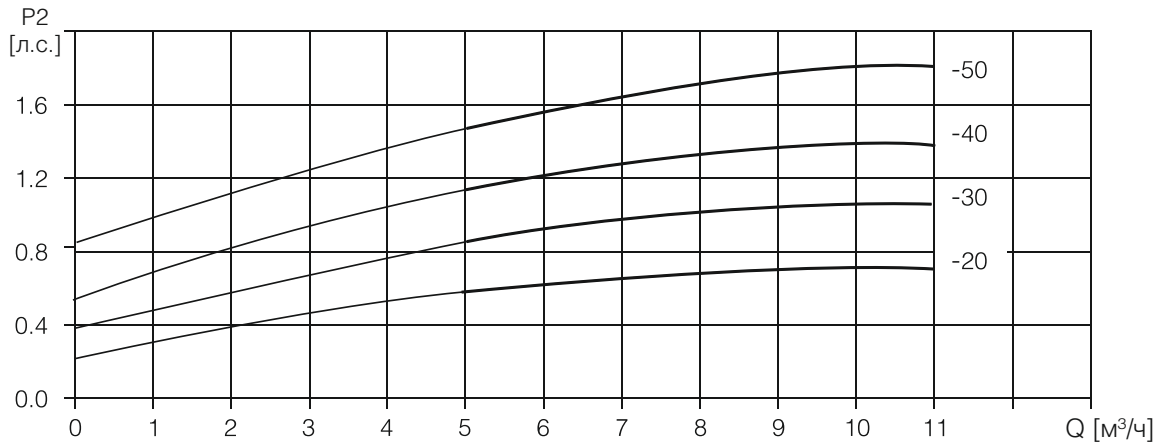
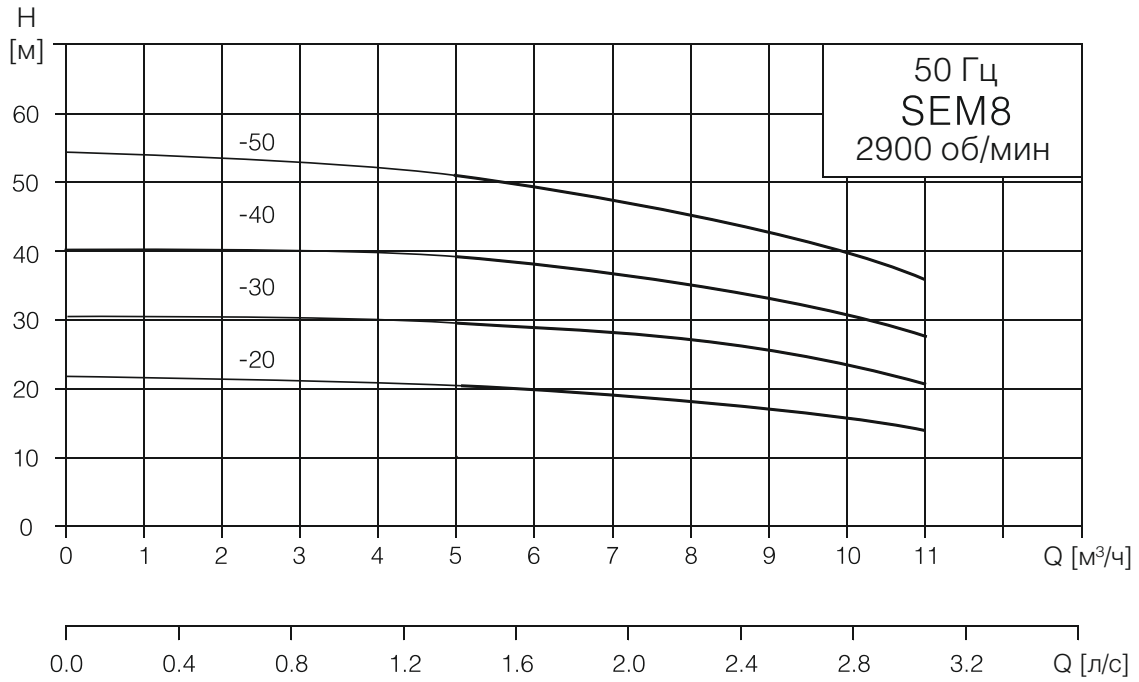

## Рабочие характеристики

Модель насоса	Мощность		Q [М <sup>3</sup> /ч]	7	9	11	12	13	15	16
	(кВт)	(л.с.)								
SEM12-20	1.2	1.6	H [М]	23	22	20.5	19.5	18.5	15.5	13
SEM12-30	1.8	2.4		35	33.5	31	29.5	28	23.5	20
SEM12-40	2.4	3.3		47	45	41.5	39.5	37.5	31.5	27.5
SEM12-50	3	4		60	56.5	52.5	50	47	40	35

## Массогабаритные характеристики

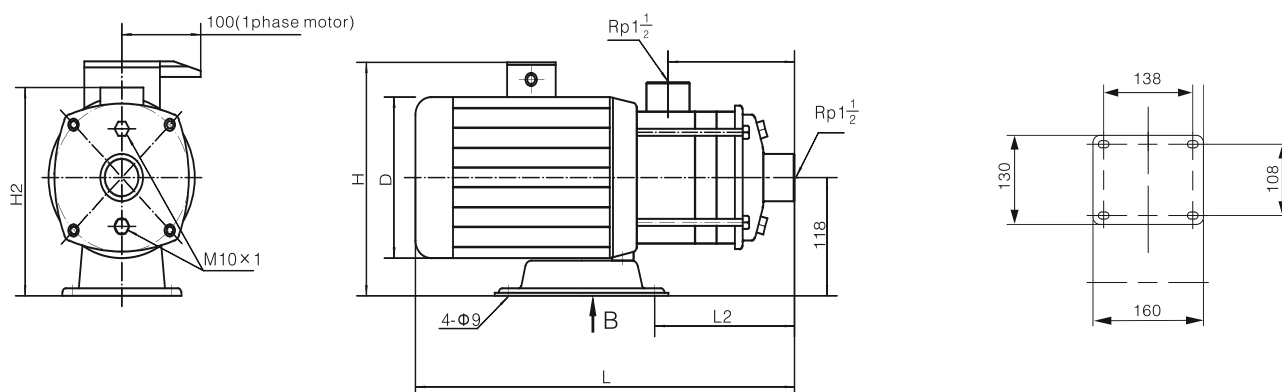

Двигатель	Модель насоса	Размеры, мм						Масса, кг
		L	L2	L3	H	H2	D	
3ph/1ph	SEM12-20	430	139	111	225/255	220	156	20
	SEM12-30	470	169	141	240/270	220	166	24
	SEM12-40	510	199	171	240/270	220	/166	28
	SEM12-50	540	229	201	270/	233	178	32

**Рабочие характеристики**

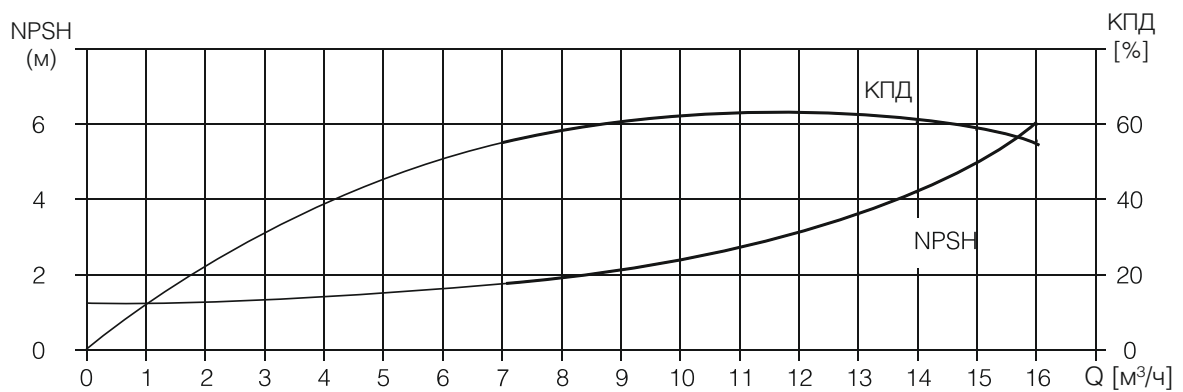
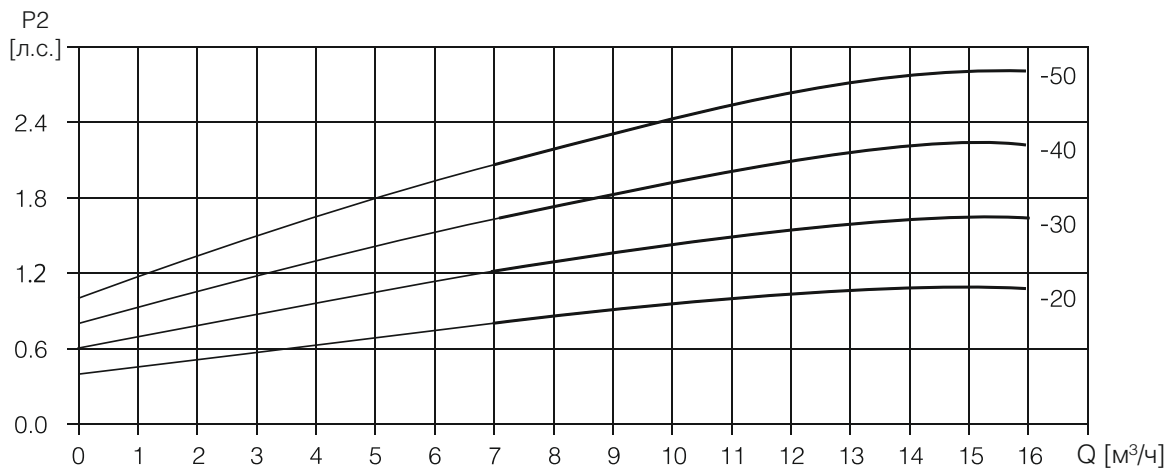
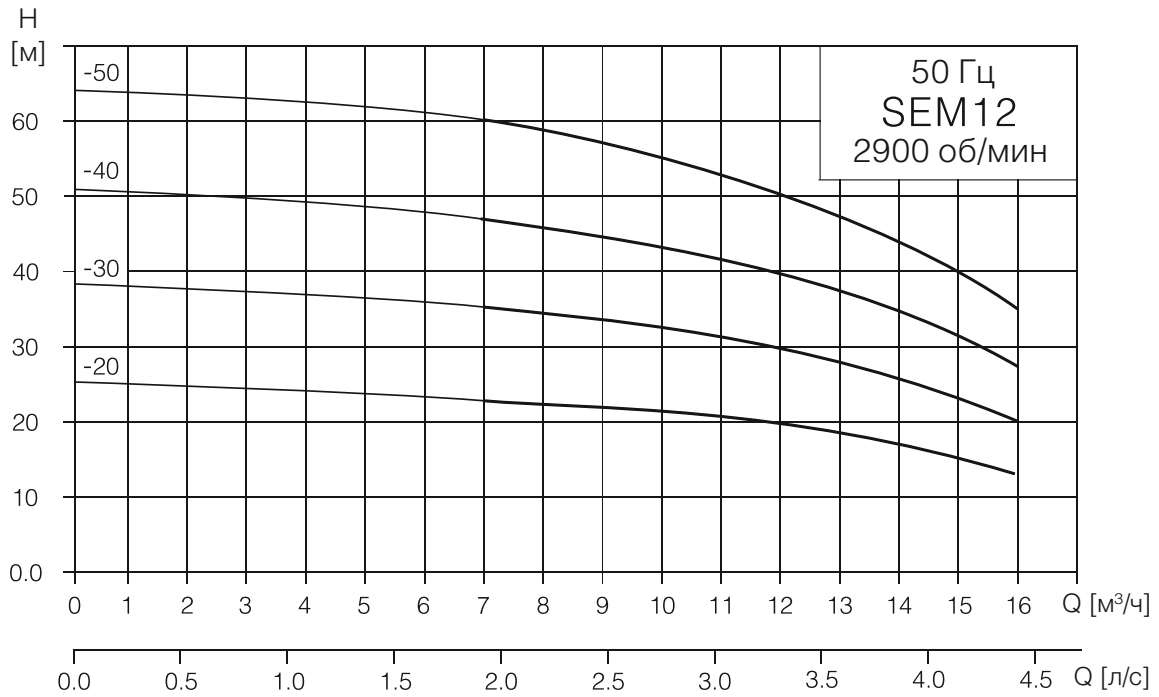

## Рабочие характеристики

Модель насоса	Мощность		Q [М <sup>3</sup> /ч]	8	10	12	14	16	18	20	22
	(кВт)	(л.с.)									
SEM16-20	2.2	3	H [М]	26	25	24	23	21.6	20	18	15.5
SEM16-30	3	4		40	39	38	36	34	31.5	29	25
SEM16-40	4	5.5		53.5	52	50	48	45	42	38	33.5

## Массогабаритные характеристики

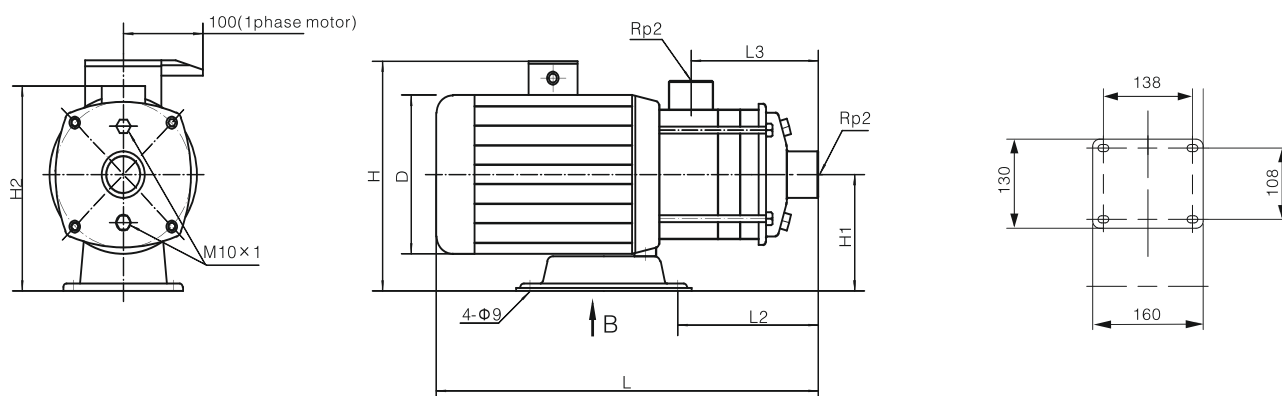

Двигатель	Модель насоса	Размеры, мм											Масса, кг
		L	L1	L2	L3	H	H1	H2	D	L4	L5	L6	
3ph/1ph	SEM16-20	475	138	166	134	240/270	118	221	166	160	108	130	25
	SEM16-30	520	138	211	179	270/	120	225	178	160	108	130	31
	SEM16-40	580	140	256	224	270/	120	225	220	170	190	230	38

**Рабочие характеристики**

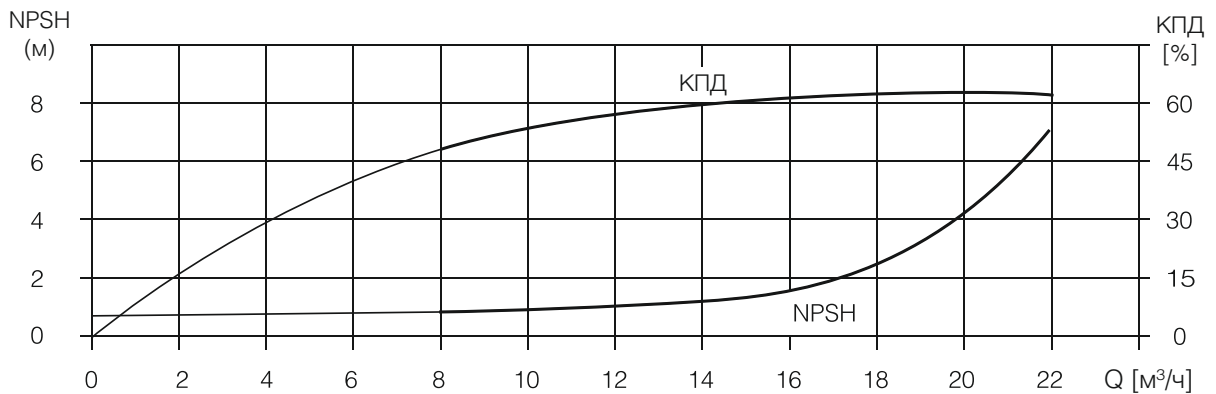
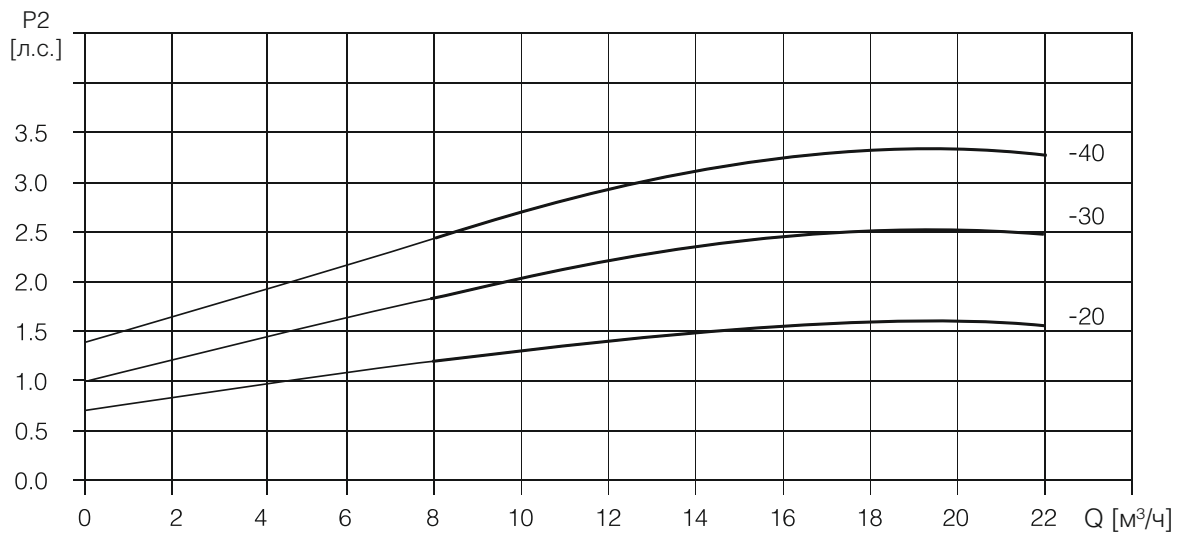
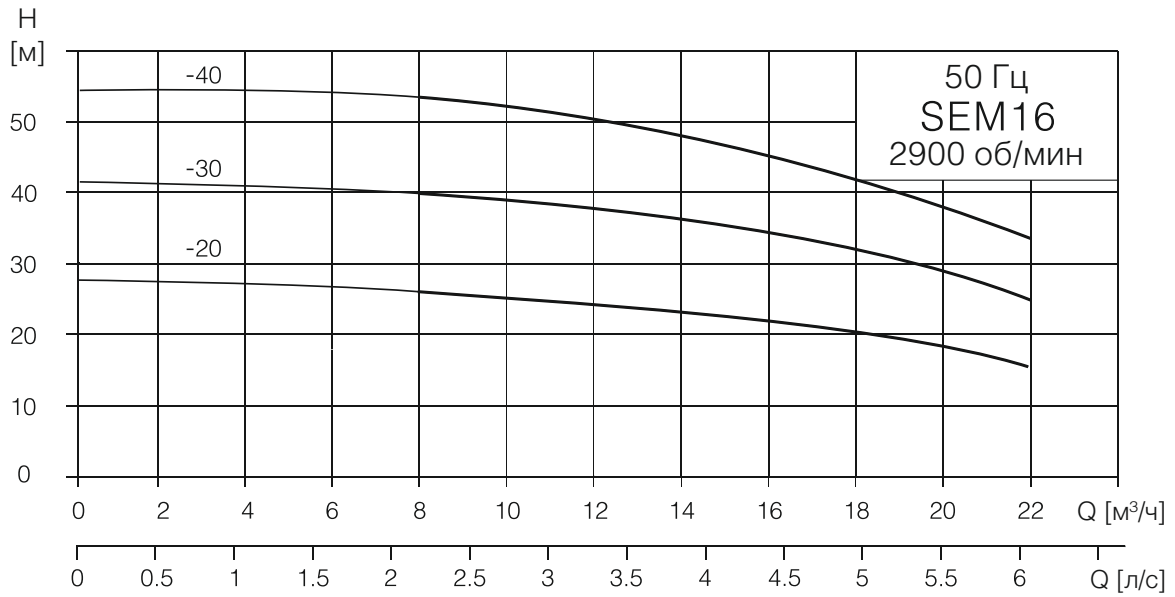

## Рабочие характеристики

Модель насоса	Мощность		Q [М <sup>3</sup> /ч]	10	14	16	18	20	22	24	28
	(кВт)	(л.с.)									
SEM20-20	2.2	3	H [м]	27	25.5	25	23.5	22	20.5	18.5	14.5
SEM20-30	4	5.5		39.5	38	37.5	35.5	34	31	29	23
SEM20-40	4.4	6		53	51	50	48.5	46.5	43	40	32.5

## Массогабаритные характеристики

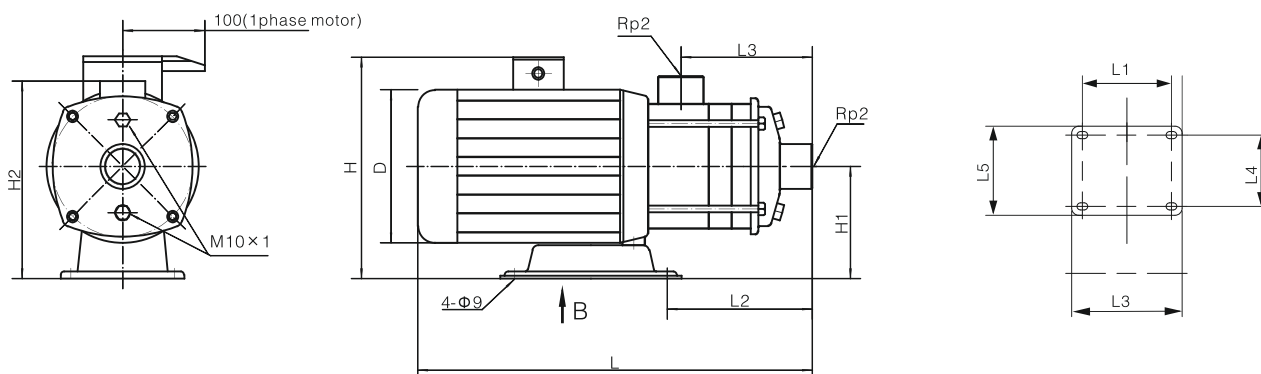

Двигатель	Модель насоса	Размеры, мм											Масса, кг
		L	L1	L2	L3	H	H1	H2	D	L4	L5	L6	
3ph/1ph	SEM20-20	475	138	166	134	240/270	118	221	166	160	108	130	26
	SEM20-30	520	138	211	179	270/	120	225	178	160	108	130	32
	SEM20-40	580	140	256	224	270/	120	225	220	170	190	230	40

**Рабочие характеристики**

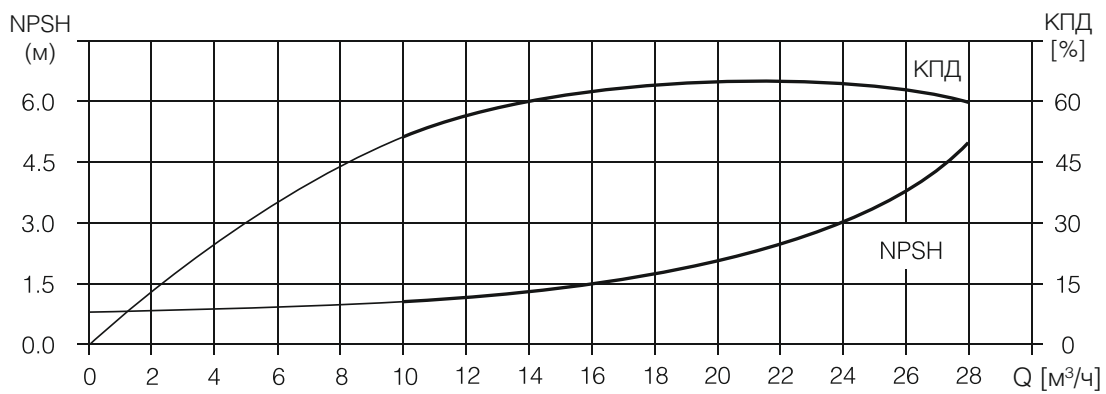
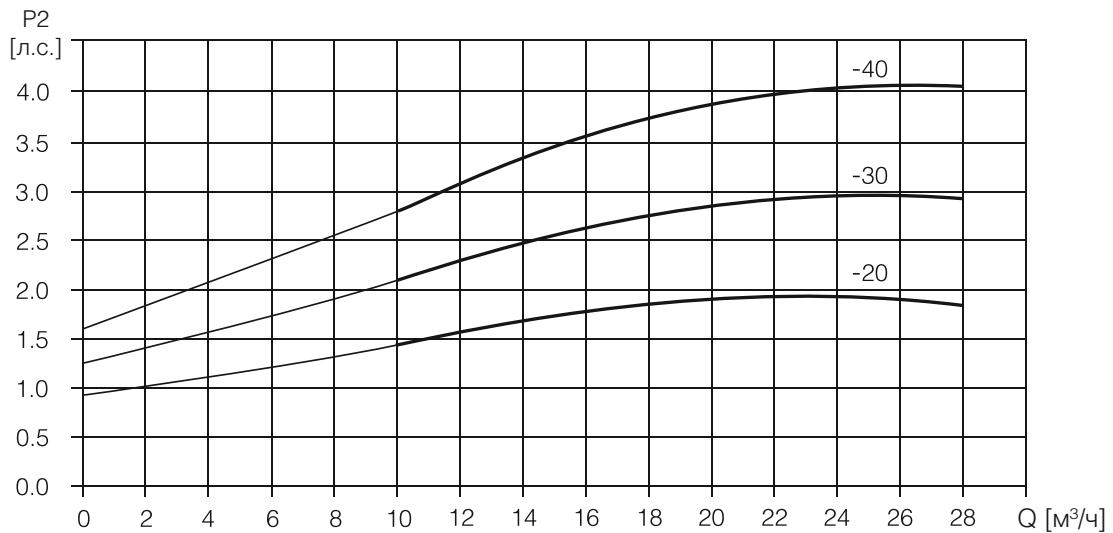
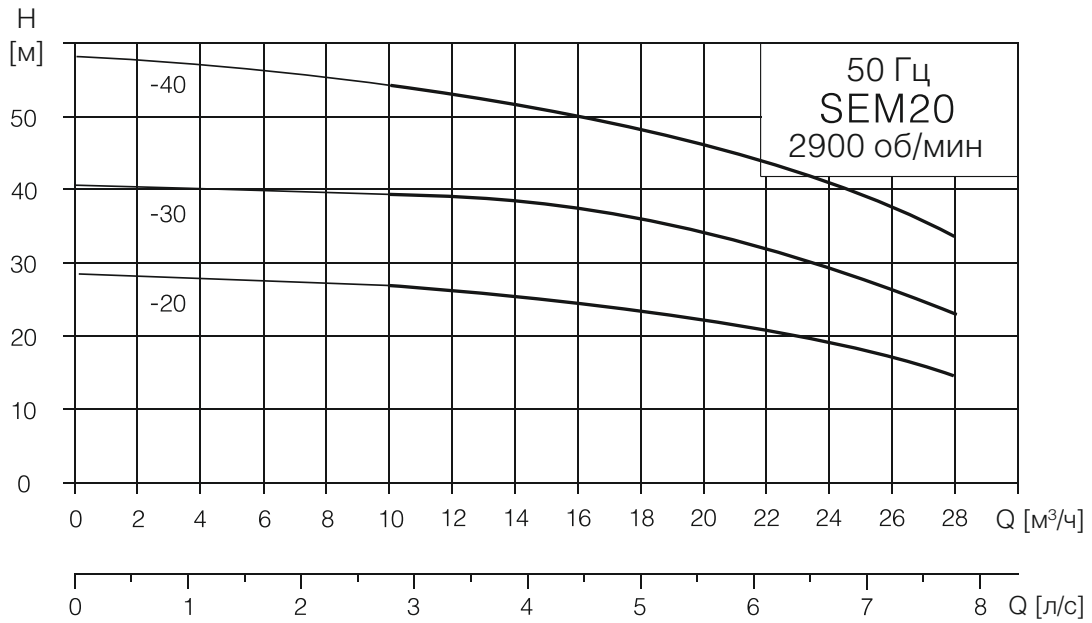



 143006, МО, г. Одинцово, ул. Транспортная, 2 Б

 +7 499 685-58-82

 [info@companywts.ru](mailto:info@companywts.ru)

 [companywts.ru](http://companywts.ru)